

BEZPEČNOSTNÍ A UŽIVATELSKÁ PŘÍRUČKA

ČTYŘKOLKA OUTLANDER (ATV - ALL TERRAIN VEHICLE)

BOMBARDIER RECREATIONAL PRODUCTS

BCE s.r.o. zastoupení pro Českou republiku



BCE s. r. o. 159 00 Praha 5, Na Staré 37

Tel.: +420 267 315 730 Fax: +420 267 315 732

info@bombardier-bce.cz www.bombardier-bce.cz



OBSAH

PŘEDMLUVA	4
ZÁRUKA	4
BEZPEČNOSTNÍ PŘÍRUČKA.....	6
ÚVOD.....	6
ZVLÁŠTNÍ BEZPEČNOSTNÍ OPATŘENÍ	7
PROVOZNÍ VÝSTRAHY	8
BEZPEČNOSTNÍ VÝSTRAHA	18
Než vyjedete	18
Oblečení	19
Převoz nákladů/pasažérů	19
Vlečení přívěsu	20
Práce s vaší čtyřkolkou	20
Rekreační jízda	20
Životní prostředí	20
Konstrukční omezení	21
Provoz mimo silnici	21
Obecná preventivní opatření pro provoz	21
Stabilita	21
Jízda do svahu	22
Jízda ze svahu	22
Jízda šikmo svahem	22
Prohlubně	23
Jízdní techniky	23
Rutinní údržba	27
Umístění důležitých štítků	28
BEZPEČNOSTNÍ PŘÍRUČKA.....	31
JAK IDENTIFIKOVAT SVOU ČTYŘKOLKU	31
OVLÁDACÍ PRVKY / PŘÍSTROJE / VYBAVENÍ	32
1) Plynová páka	33
2) Přepínač režimu 2WD/4WD	34
3) Brzdová páka	34
4) Zámek brzdové páky	34
5) Řadící páka	35
6) Zámek čtyřkolky	36
7) Multifunkční spínač	36
8) Spínač směrových světel	38
9) Klakson	38
10) Tlačítko výstražných světel	39
11) Rychloměr	39
12) Zásuvka na 12 voltů	41
13) Spínač zapalování	41
14) Víčko nádrže	42
15) Palivoměr	42
16) Palivový ventil	43
17) Brzdový pedál	43
18) Stupačky	44
19) Držadla	44
20) Sedadlo spolujezdce/systém CRS	44
21) Sedadlo řidiče	46
22) Přístupový kryt	46
23) Zadní úložný prostor	47
24) Nosič nákladů	47
25) Zařízení pro připojení přívěsu	48
26) Víčko chladiče	48
27) Pojistky	48
28) Skříňka na nářadí	49

29) Rukojeť ručního startéru.....	49
30) Měrka hladiny oleje	49
31) Naviják	49
32) Ovládací spínač navijáku	50
33) Průvlačnice	50
PROVOZNÍ KAPALINY	51
DOBA ZÁBĚHU	54
KONTROLA PŘED JÍZDOU	56
PROVOZNÍ POKYNY	57
ZVLÁŠTNÍ POSTUPY	59
NÁKLAD A PŘEPRAVA.....	60
INFORMACE O ÚDRŽBĚ	62
SERVISNÍ PLÁN	62
ÚDRŽBA	64
ODSTRAŇOVÁNÍ ZÁVAD	82
TECHNICKÁ SPECIFIKACE	84
VYSVĚTLIVKY K SI METRICKÉ SOUSTAVĚ	87

PŘEDMLUVA

Blahopřejeme vám, že jste si zakoupili novou čtyřkolku Outlander Max, na níž se vztahuje záruka firmy Bombarider Recreational Products (dále také BRP) a je podporována sítí autorizovaných prodejců čtyřkolek Bombarider, kteří jsou připraveni dodat vám díly nebo příslušenství a poskytnout služby, které byste snad mohli potřebovat.

Bezpečnostní a uživatelská příručka ke čtyřkolce byla zpracována proto, aby se majitel/uživatel (eventuálně spolucestující) nové čtyřkolky mohl seznámit s různými ovládacími prvky na čtyřkolce, s její údržbou a také s pokyny pro bezpečný provoz. Čtete pozorně, obě části jsou pro správné používání výrobku nepostradatelné.

Cílem vašeho dodavatele je vaše spokojenost. Absolvoval proškolení, aby mohl provést počáteční nastavení a kontrolu vaší čtyřkolky stejně jako její konečné nastavení nutné k tomu, aby odpovídalo prostředí, v němž budete jezdit, a to ještě před tím, než čtyřkolku převezmete. Při předávání by vám měl prodejce vysvětlit funkci ovládacích prvků čtyřkolky, zaškolit vás k běžné obsluze stroje a jeho údržbě.

Uvedené ilustrace v Uživatelské příručce ukazují obvyklou konstrukci různých sestav a nemohou ve všech případech zobrazovat úplné podrobnosti nebo přesný tvar zobrazených dílů; představují však součásti, které mají stejnou nebo podobnou funkci.

Označení „vlevo“ a „vpravo“ je míněno z pozice jezdce sedícího na čtyřkolce.

Většina komponentů této čtyřkolky byla vyrobena s díly, které mají rozměry odpovídající metrické soustavě. Většina upevňovacích/spojovacích prvků je metrická a nesmí být nahrazována jinými upevňovacími/spojovacími součástmi.

Jako výměnné součásti a příslušenství vám doporučujeme originální produkty firmy Bombarider Recreational Products. Byly pro vaši čtyřkolku speciálně navrženy a byly vyrobeny tak, aby odpovídaly náročným standardům firmy BRP.

ZÁRUKA

Autorizovaný servis opraví nebo vymění, podle své volby, všechny originální díly firmy BRP, které byly shledány vadnými v materiálu nebo v provedení při normálním používání, údržbě a servisu, bez vyúčtování nákladů za díly a práci po dobu záruční lhůty.

Zákazník musí neprodleně oznámit autorizovanému prodejci čtyřkolek Bombardier výskyt závady v materiálu a/nebo v provedení a předložit Servisní knížku ke své čtyřkolce. Musí také potvrdit objednávku opravy/dílů před zahájením opravy k tomu, aby záruční oprava byla uznána. Všechny součásti vyměněné podle této omezené záruky se stávají vlastnictvím firmy BRP.

PŘEDMĚTEM ZÁRUKY NEJSOU:

- Položky, které podléhají normálnímu opotřebení.
- Náklady na práci, díly a mazadla při provádění jakékoliv údržby.
- Škody způsobené prováděním nesprávné údržby a/nebo nesprávným uskladněním.
- Škody vzniklé v důsledku nesprávné opravy, úprav nebo použití neschválených dílů nebo opravy provedené neoprávněnými prodejci.
- Škody vznikající v případě zneužití, nesprávného používání, nedbalosti, provozu při závodech nebo při používání čtyřkolky na nevhodném povrchu.
- Škody vznikající v důsledku nehody, požáru, krádeže, vandalismu nebo jakéhokoli případu vyšší moci.
- Náhodné nebo následné škody nebo škody jakéhokoli druhu, jako jsou např. výdaje za odtahování, telefonní poplatky nebo výdaje za taxi.
- Škody vznikající v důsledku nesprávného servisu nebo údržby.

Při pročitání této *Bezpečnostní a uživatelské příručky* nezapomeňte, že výraz:

▼ **VÝSTRAHA** Označuje možnost výskytu nebezpečí, které může vést k vážnému úrazu nebo úmrtí.

POZNÁMKA: Poskytuje doplňující informace potřebné k provedení instrukcí.

I když pouhé přečtení těchto informací nevyločí nebezpečí samotné, pochopení a aplikace zde obsažených informací jistě přispěje ke správnému používání.

Abyste si zcela vychutnali jízdu na čtyřkolce, je zapotřebí seznámit se s některými základními pravidly, kterých musí dbát každý uživatel.

▼ **VÝSTRAHA**

JÍZDA NA VAŠÍ ČTYŘKOLCE MŮŽE BÝT NEBEZPEČNÁ. Neočekávaně může dojít ke srážce či převrácení, a to i v při běžných manévrech, jako například otáčení či jízdě po svahu nebo přes překážky, pokud nebudete dostatečně obezřetní a nebudete dbát správných opatření.

Kvůli vaší vlastní bezpečnosti se snažte pochopit a dodržovat všechna varování a upozornění obsažená v této *Bezpečnostní a uživatelské příručce* a také všechna označení na vaší čtyřkolce.

Nerespektování uvedených varování a doporučení může způsobit vážné zranění či úmrtí.

Mějte *Bezpečnostní a uživatelskou příručku* stále při ruce.

BEZPEČNOSTNÍ PŘÍRUČKA

ÚVOD

Váš prodejce by vás měl seznámit s funkcí některých základních ovládacích prvků a součástí vaší nové čtyřkolky. Najděte si prosím čas na prostudování této *Bezpečnostní a uživatelské příručky* a také všech označení a nálepek na čtyřkolce. Důkladněji se tak obeznámíte se čtyřkolkou ještě před tím, než se na ní projedete.

Ať už jste začátečník či zkušený řidič čtyřkolky, je pro vaše bezpečí i bezpečí vašeho pasažéra nezbytné, abyste znali funkci a vlastnosti této čtyřkolky. Neméně důležité je vědět, jak ji správně řídit.

Bez ohledu na váš věk, zkušenosti či předpisy vaší země, je vždy moudřejší, abyste vy či jakákoli jiná osoba, která bude používat vaši čtyřkolku, nejprve absolvovali zaškolení k obsluze a údržbě čtyřkolky. Kontaktujte svého prodejce či místní úřady, kteří vám poradí, kam se obrátit. Jste-li úplný začátečník, měli byste tak učinit ještě před svou první jízdou.

Jízdní podmínky nejsou všude stejné. Zároveň je nutné brát ohled na počasí, které se může v některých obdobích rychle měnit. Jízda na písku je jiná než jízda na spěhu nebo jízda lesem či bažinou. Určitý terén může vyžadovat vyšší stupeň znalosti a jízdních schopností a ne všechny podmínky jsou vhodné pro jízdu s pasažérem. Snažte se proto mít vždy dobrý úsudek. Vždy postupujte opatrně. Zbytečně neriskujte, abyste tím nepůsobili zranění vás nebo vašeho pasažéra nebo abyste někde neuvízli.

Ovladatelnost, stabilita a brzdná dráha čtyřkolky může být při jízdě s pasažérem ovlivněna. Při jízdě s pasažérem zpomalte a ponechte si větší prostor pro brzdění.

Obsah této *Bezpečnostní a uživatelské příručky* poskytuje cenné jízdní informace, které jsou výsledkem letitých zkušeností. Nejsou míněny jako definitivní záruky k předcházení nehod. Záleží na vás, jak jich využijete, a také na vašich psychických a fyzických schopnostech, na nebezpečnosti terénu a na tom, jak moc riskujete. Bavte se, ale jezděte vždy zodpovědně.

Tato *Bezpečnostní a uživatelská příručka* byla vytvořena proto, aby vlastníka/uživatele nové čtyřkolky seznámila se všemi ovládacími prvky, údržbou a bezpečnostními pokyny. Je nezbytné je znát ke správnému užívání této čtyřkolky.

▼ VÝSTRAHA

Řidič:

- Tuto čtyřkolku by nikdy neměla řídit osoba mladší 18 let.
- Nikdy nepřevázejte více než jednoho pasažéra.
- Pasažér musí být usazen na sedadle pro spolujezdce a po celou dobu jízdy se držet držadel.
- Řidič je zodpovědný za bezpečí svého pasažéra. V případě pochybnosti před provedením manévru pasažéra vysadte.
- Ovladatelnost, stabilita a brzdná dráha čtyřkolky může být při jízdě s pasažérem ovlivněna. Při jízdě s pasažérem zpomalte a ponechte si větší prostor pro brzdění.
- Manévry popsané v *Bezpečnostní příručce* si vždy procvičte nejprve bez pasažéra.
- Seznamte pasažéra se základními pokyny pro bezpečnou jízdu.

Pasažér:

- Pasažér by měl být starší 12 let a měl by být schopen dosáhnout nohama na stupačky a držet se držadel po celou dobu jízdy.
- Pasažér by se měl po celou dobu jízdy držet držadel. Nikdy se nesmí držet řidiče.
- Pasažér musí dávat pozor na pohyby čtyřkolky a řidiče.
- Pasažér by měl vždy nosit správné oblečení, přilbu a ochranu brady.
- Pasažér nikdy nesmí vstávat v průběhu jízdy. Prudký pohyb by mohl zapříčinit ztrátu kontroly nad řízením.

Následkem nerespektování těchto pokynů může být horší ovladatelnost a může dojít k nehodě, která může způsobit vážné zranění nebo úmrtí pasažéra a/nebo řidiče.

Při pročítání této *Bezpečnostní a uživatelské příručky* nezapomeňte, že výraz:

▼ **VÝSTRAHA** Označuje možnost výskytu nebezpečí, které může vést k vážnému úrazu nebo úmrtí.

ZVLÁŠTNÍ BEZPEČNOSTNÍ OPATŘENÍ

TATO ČTYŘKOLKA NENÍ HRAČKA A JÍZDA NA NÍ MŮŽE BÝT NEBEZPEČNÁ.

Řízení této čtyřkolky je naprosto odlišné od řízení jiných vozidel, jako například auta a motocyklu. Pokud nebudete dodržovat základní pokyny, snadno může dojít ke srážce či převrácení, a to i v průběhu běžných manévrů, jako je otáčení nebo jízda po svahu či přes překážky.

Nebudete-li se držet těchto pokynů, může dojít k **VÁŽNÉMU ZRANĚNÍ ČI ÚMRTÍ**:

- Pozorně si přečtěte tuto *Bezpečnostní a uživatelskou příručku* a veškerá upozornění a nálepky umístěné na čtyřkolce. Vždy postupujte podle zde popsanych postupů.
- Nikdy nejezděte na této čtyřkolce bez znalosti správných instrukcí.
- Respektujte věkové doporučení: čtyřkolku nesmí řídit osoba mladší 18 let.
- Nikdy nepřevázejte více než jednoho pasažéra, který by měl být starší 12 let a měl by být schopen dosáhnout nohama na stupačky a rukama na držadla.
- Pasažér musí být usazen na sedadle pro spolujezdce a po celou dobu jízdy se držet držadel. Nedovolte pasažérovi, aby si sedal kamkoli jinam.
- Na čtyřkolce nikdy nejezděte bez správně nainstalovaného sedadla pro spolujezdce či systému CRS.
- Nikdy nepřevázejte pasažéra, je-li na čtyřkolce nainstalován CRS systém (místo zadního sedadla).
- Nikdy se čtyřkolkou nejezděte po vydlážděném povrchu. Pokud je to nevyhnutelné, využívejte silnici pouze k přejíždění z/do terénu a překonávejte ji nízkou rychlostí.
- Vždy se řiďte pravidly silničního provozu.
- Při jízdě vždy noste ochrannou přilbu, která vám dobře padne. Řidič i pasažér by také měli mít ochranu očí (ochranné brýle či ochranný štít), rukavice, boty, triko či bundu s dlouhými rukávy a dlouhé kalhoty. Pasažér by měl mít přilbu s ochranou brady.
- Nikdy nepožívejte drogy nebo alkohol před či v průběhu jízdy na této čtyřkolce.
- Nikdy nejezděte příliš vysokou rychlostí. Rychlost vždy přizpůsobte terénním podmínkám, viditelnosti, počasí a vašim zkušenostem.
- Nikdy se nepokoušejte o zvedání čtyřkolky, skoky či jiné kousky.
- Po každé jízdě čtyřkolku prohlédněte, abyste se ujistili, že je vše v pořádku. Řiďte se pokyny údržby a inspekce a tabulkami v této *Bezpečnostní a uživatelské příručce*.
- Řidič i pasažér se musí po celou dobu jízdy držet řídicího a držadel a obě nohy mít umístěné na stupačkách.
- Jeďte vždy pomalu a buďte obzvlášť opatrní při jízdě v neznámém terénu. Pozorujte měnící se terénní podmínky. Uvědomte si, že převážíte pasažéra.
- Nikdy nejezděte v extrémně nerovném, kluzkém či nestabilním terénu, dokud si neosvojíte schopnosti potřebné k ovládnutí této čtyřkolky v takových podmínkách. Buďte velmi obezřetní a nezapomeňte, že převážíte pasažéra.
- Vždy dodržujte správné postupy pro otáčení, jízdu z/do svahu a jízdu šikmo svahem jak jsou popsány dále v této *Bezpečnostní a uživatelské příručce*.
- Pokud vám při jízdě do svahu zhasne motor, ztratíte rychlost či začnete couvat, postupujte dle dále popsanych pokynů.
- Při jízdě v neznámém prostředí dejte pozor na překážky. Nepokoušejte se přejet příliš velké překážky, jako například velké balvany či spadlé stromy. Při jízdě přes překážky se řiďte dále popsanyimi pokyny.
- Dostanete-li se do smyku či do skluzu, buďte velmi opatrní. Nepokoušejte se o takové manévry při jízdě s pasažérem, mohlo by dojít k jeho vyklopení či k převrácení čtyřkolky. Naučte se, jak čtyřkolku v takovém terénu správně ovládat při nízkých rychlostech a na rovném terénu. Na extrémně kluzkém povrchu, jako je led, jeďte pomalu a buďte obezřetní – snížíte tak riziko ztráty kontroly nad čtyřkolkou.
- Nezapomínejte, že řidič je zodpovědný za bezpečí svého pasažéra. V případě pochybnosti ho vysaďte. Manévry popsány dále v této *Bezpečnostní a uživatelské příručce* si procvičte s i bez pasažéra. Mějte vždy na paměti, že ovladatelnost, stabilita a brzdná dráha čtyřkolky může být při jízdě s pasažérem ovlivněna. Zpomalte a ponechte si větší prostor pro brzdění. V některých situacích může být jízda na této čtyřkolce snadná pouze s řidičem, ale ne nezbytně i s pasažérem. Řiďte se zdravým rozumem.

▼ VÝSTRAHA

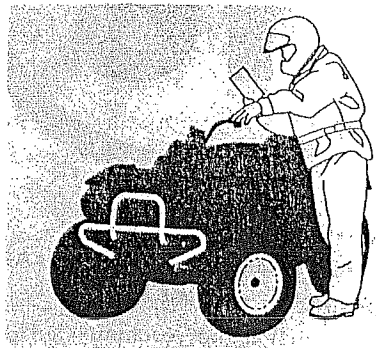

MOŽNÉ NEBEZPEČÍ

Provoz této čtyřkolky bez náležitého poučení.

CO SE MŮŽE STÁT

Nebezpečí vzniku nehody se značně zvyšuje, jestliže obsluha neví, jak správně čtyřkolku obsluhovat v různých situacích a v různých typech terénu.

JAK SE VYHNOUT NEBEZPEČÍ

Začátečníci a nezkušení jezdci by měli absolvovat výcvikový kurs. Dále mají procvičovat dovednosti, které se v kursu naučili spolu s osvojením techniky provozu, jak je popsána

v *Bezpečnostní a uživatelské příručce*.

▼ VÝSTRAHA



MOŽNÉ NEBEZPEČÍ

V případě, že není respektován doporučený nejnižší věk pro provoz této čtyřkolky.

CO SE MŮŽE STÁT

Nedoporučuje se, aby čtyřkolku používaly děti, protože vzhledem k jejich věku může snadno dojít k vážnému zranění nebo usmrcení dítěte.

JAK SE VYHNOUT NEBEZPEČÍ

Čtyřkolku Bombardier nesmí obsluhovat žádná osoba mladší 18 let.

▼ VÝSTRAHA



MOŽNÉ NEBEZPEČÍ

V případě, že není respektován doporučený nejnižší věk pasažéra této čtyřkolky.

CO SE MŮŽE STÁT

Nedoporučuje se, aby čtyřkolku používaly děti, protože vzhledem k jejich věku může snadno dojít k vážnému zranění nebo usmrcení dítěte.

JAK SE VYHNOUT NEBEZPEČÍ

Čtyřkolku Bombardier by neměla používat osoba mladší 12 let. *(Neměly by být převáženy osoby ml. 12 let.)*

▼ VÝSTRAHA



MOŽNÉ NEBEZPEČÍ

Převoz více než jednoho pasažéra na této čtyřkolce.

CO SE MŮŽE STÁT

Převoz více než jednoho pasažéra značně se snižuje vaši schopnost ovládat tuto čtyřkolku a udržovat její rovnováhu. Může dojít k nehodě, při níž se zraníte vy a/nebo váš pasažér.

JAK SE VYHNOUT NEBEZPEČÍ

Nikdy nepřevázejte více než jednoho pasažéra. I když má čtyřkolka dlouhé sedadlo, které řidiči umožňuje přesunovat svou polohu podle potřeby v průběhu jízdy, není určena k převozu více lidí než řidiče a pasažéra. Pasažér má při převozu k dispozici zvláštní sedadlo pro spolujezdce.

Pokud je instalován systém CRS (umístěný místo zadního sedadla), mění se čtyřkolka v jednosedadlovou a nesmí převážet žádného pasažéra.

▼ VÝSTRAHA



MOŽNÉ NEBEZPEČÍ

Pokud se pasažér usadí jinde než na sedadle pro spolujezdce.

CO SE MŮŽE STÁT

Pasažér usazený jinde než na jemu určeném místě by mohl:
- poškodit stabilitu čtyřkolky vedoucí ke ztrátě kontroly nad řízením
- utrpět zranění při dopadu na tvrdý povrch.
Může dojít k nehodě, při níž se zraníte vy a/nebo váš pasažér.

JAK SE VYHNOUT NEBEZPEČÍ

Pasažér musí být vždy usazen na sedadle pro spolujezdce a využívat stupaček a držadel pro bezpečnější jízdu.

▼ VÝSTRAHA

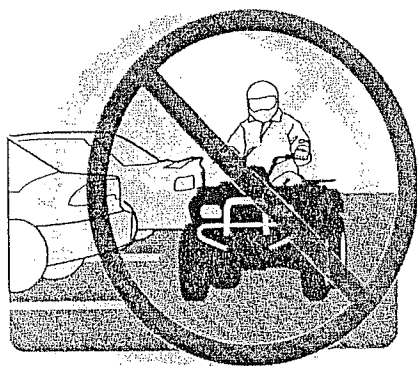

MOŽNÉ NEBEZPEČÍ

Provoz této čtyřkolky na dlážděném povrchu.

CO SE MŮŽE STÁT

Pneumatiky čtyřkolky jsou určeny pouze pro provoz v terénu, nikoli pro provoz na dláždění. Dlážděné povrchy mohou vážně ohrozit manipulaci a ovládání čtyřkolky a mohou způsobit ztrátu kontroly nad řízením.

JAK SE VYHNOUT NEBEZPEČÍ

Nikdy nejezděte čtyřkolkou na dlážděném povrchu včetně chodníků, silnic, parkovišť a ulic.

▼ VÝSTRAHA

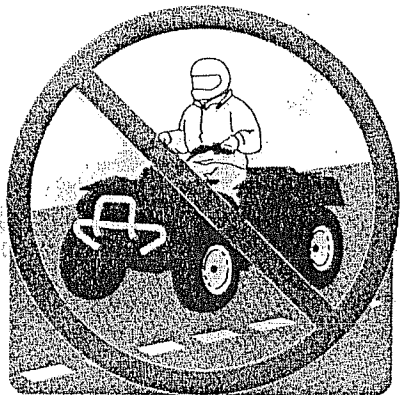

MOŽNÉ NEPEZBEČÍ

Provoz této čtyřkolky na veřejných ulicích, silnicích nebo dálnicích.

CO SE MŮŽE STÁT

Můžete se srazit s jiným vozidlem.

JAK SE VYHNOUT NEBEZPEČÍ

Je-li to ve vašem okolí povoleno, využívejte silnici jen ke krátkým přejezdům do terénu.

Vždy jezděte pomalu (nikdy nepřekračujte rychlost 65 km/hod) a před zatáčkou zpomalte.

Zachovávejte pravidla silničního provozu.

Nikdy nejezděte s touto čtyřkolkou na veřejných ulicích, silnicích nebo dálnicích, ani na vozovkách nedlážděných nebo šterkovaných.

▼ VÝSTRAHA

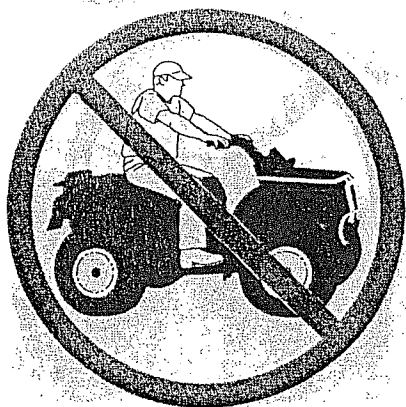

MOŽNÉ NEBEZPEČÍ

Jízda na této čtyřkolce bez nasazené motocyklové přilby, ochrany očí a ochranného oděvu. Pasažér by měl mít předepsanou přilbu s ochranou brady.

CO SE MŮŽE STÁT

Jízda bez motocyklové přilby zvyšuje riziko vážného poranění hlavy nebo usmrcení v případě nehody.

Jízda bez ochranných brýlí může vést ke vzniku nehody a v případě nehody zvyšuje riziko vašeho vážného zranění.

Jízda bez ochranného oděvu v případě nehody zvyšuje riziko vašeho vážného zranění.

JAK SE VYHNOUT NEBEZPEČÍ

Vždy noste motocyklovou přilbu, která vám dobře sedí. Měli byste nosit také:

- ochranu očí (ochranné brýle nebo ochranný štít),
- ochranu brady (doporučeno pro pasažéra),
- rukavice a pevnou obuv,
- košili s dlouhým rukávem nebo kabát,
- dlouhé kalhoty.

▼ VÝSTRAHA



MOŽNÉ NEBEZPEČÍ

Jízda na této čtyřkolce po požití alkoholu nebo léků (drog).

CO SE MŮŽE STÁT

Může způsobit pád a zranění pasažéra.

Vaše schopnost správného úsudku může být vážně ohrožena.

Můžete reagovat pomaleji.

Může být narušena vaše rovnováha a vnímavost.

Může dojít k nehodě, při níž se zraníte vy a/nebo váš pasažér.

JAK SE VYHNOUT NEBEZPEČÍ

Řidič ani pasažér by nikdy neměli požívat alkohol nebo drogy před nebo v průběhu jízdy na této čtyřkolce.

▼ VÝSTRAHA

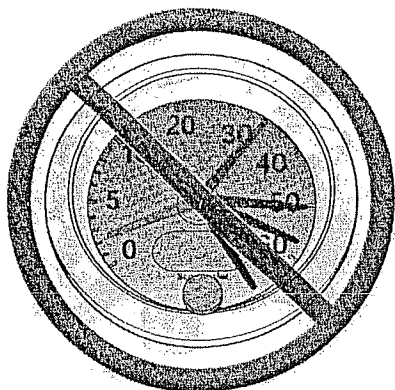

MOŽNÉ NEBEZPEČÍ

Jízda na této čtyřkolce nadměrnou rychlostí.

CO SE MŮŽE STÁT

Zvyšuje se riziko, že ztratíte kontrolu nad řízením čtyřkolky, což může vést k nehodě.

JAK SE VYHNOUT NEBEZPEČÍ

Jezděte vždy jen takovou rychlostí, která je vhodná pro daný terén, viditelnost a provozní podmínky a která odpovídá vašim zkušenostem. Maximální rychlost doporučená výrobcem této čtyřkolky je 65 km/hod. Před zatáčkou vždy zpomalte.

Ovládání, stabilita a brzdná dráha čtyřkolky může být ovlivněna při jízdě s pasažérem. *Přizpůsobte proto rychlost a ponechte větší brzdnou dráhu.*

▼ VÝSTRAHA

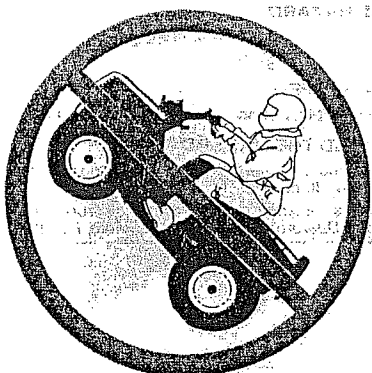

MOŽNÉ NEBEZPEČÍ

Pokusy o protáčení kol, smyky, skoky a jiné „kousky“.

CO SE MŮŽE STÁT

Zvyšuje se riziko vzniku nehody včetně převrácení.

JAK SE VYHNOUT NEBEZPEČÍ

Nikdy se nepokoušejte o takové kousky, jako je protáčení kol, smyky nebo skoky. Nepředvádějte se.

▼ VÝSTRAHA

MOŽNÉ NEBEZPEČÍ

Neprovedení kontroly čtyřkolky před zahájením provozu.
Neprovedení řádné údržby čtyřkolky.

CO SE MŮŽE STÁT

Zvětšuje se možnost vzniku nehody nebo poškození stroje.

JAK SE VYHNOUT NEBEZPEČÍ

Zkontrolujte svoji čtyřkolku pokaždé, když ji používáte, aby byl zajištěn její dobrý stav pro bezpečný provoz.

Postupujte vždy podle postupů a programu pro kontrolu a údržbu, jak jsou uvedeny v *Bezpečnostní a uživatelské příručce*.

▼ VÝSTRAHA

MOŽNÉ NEBEZPEČÍ

Jízda na zamrzlých vodních tocích.

CO SE MŮŽE STÁT

Může dojít k vážné nehodě nebo úmrtí, pokud se pod čtyřkolku a/nebo řidičem a/nebo pasažérem prolomí led.

JAK SE VYHNOUT NEBEZPEČÍ

Nikdy se čtyřkolku nejezděte na zamrzlý povrch, pokud si nejste jisti, že je led dostatečně silný a pevný, aby udržel čtyřkolku i její náklad a aby odolal síle, kterou vyvíjí pohybující se čtyřkolka.

▼ VÝSTRAHA

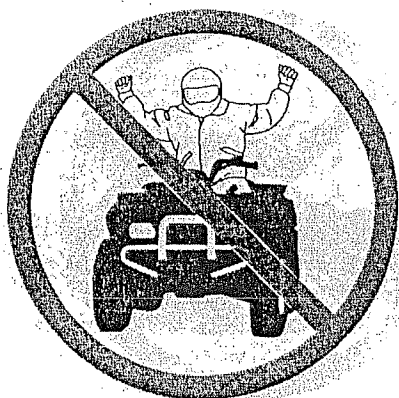

MOŽNÉ NEBEZPEČÍ

Snímání rukou z řídicích nebo nohou z pedálů v průběhu provozu. Pasážer nevyužívá držadel a stupaček.

CO SE MŮŽE STÁT

Kdykoli sundáte ruku z řídicích nebo nohu z pedálů, může být omezena vaše schopnost ovládat čtyřkolku nebo může nastat ztráta rovnováhy a pád ze čtyřkolky. Sejmete-li svoji nohu z pedálu, může se noha dostat do styku se zadním kolem, což vás může zranit nebo způsobit nehodu.

JAK SE VYHNOUT NEBEZPEČÍ

Řidič i pasážer musí při jízdě vždy držet řídicí a držadla oběma rukama a ponechat nohy na stupačkách.

▼ VÝSTRAHA

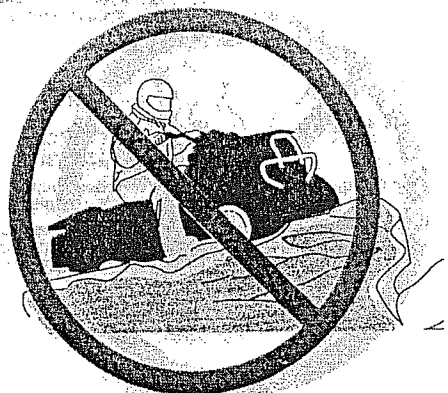

MOŽNÉ NEBEZPEČÍ

Nevěnování zvýšené pozornosti jízdě na této čtyřkolce v neznámém terénu.

CO SE MŮŽE STÁT

Můžete narazit na skrytý kámen, hrbol nebo díry a nebudete mít dostatek času reagovat. To může vést k převrácení čtyřkolky nebo ke ztrátě schopnosti jejího ovládní.

JAK SE VYHNOUT NEBEZPEČÍ

Jezděte pomalu a buďte obzvláště opatrní při jízdě v neznámém terénu.

Buďte vždy obezřetní při změně terénních podmínek při jízdě na čtyřkolce.

Nezapomínejte, že řidič je zodpovědný za bezpečí pasážera. Při jízdě s pasážerem udržujte bezpečnou rychlost.

▼ VÝSTRAHA

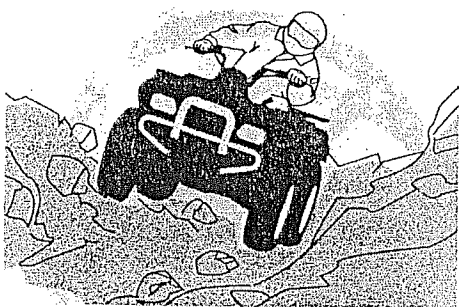

MOŽNÉ NEBEZPEČÍ

Nevěnování zvláštní pozornosti provozu na nadměrně hrubém, klzkém nebo nepevném povrchu.

CO SE MŮŽE STÁT

Může dojít ke ztrátě tahu nebo schopnosti ovládat vozidlo, což může vést k nehodě včetně převrácení čtyřkolky či vyklopení pasážera.

JAK SE VYHNOUT NEBEZPEČÍ

Nejezděte na nadměrně hrubém, klzkém nebo nepevném terénu, pokud nemáte potřebný výcvik a dovednosti potřebné pro ovládní čtyřkolky v takovém terénu.

Buďte vždy mimořádně opatrní při jízdě na takovémto terénu.

Nezapomínejte, že řidič je zodpovědný za bezpečí pasážera. Máte-li pochybnosti, raději pasážera před jízdou po tomto terénu vysaďte.

▼ VÝSTRAHA



MOŽNÉ NEBEZPEČÍ
Nesprávné otáčení.

CO SE MŮŽE STÁT

Můžete ztratit kontrolu nad čtyřkolkou, což může vést ke srážce, převrácení čtyřkolky nebo vyklopení pasažéra.

JAK SE VYHNOUT NEBEZPEČÍ

Při otáčení vždy dodržujte postup popsany v *Bezpečnostní a uživatelské příručce*. Než se pokusíte otáčet při vyšších rychlostech, procvičte si otáčení provádějte při nízké rychlosti.

Nezapomínejte, že řidič je zodpovědný za bezpečí pasažéra. Nikdy neprovádějte nebezpečné manévry při jízdě

s pasažérem. Pamatujte, že ovládání, stabilita a brzdná dráha čtyřkolky může být při jízdě s pasažérem ovlivněna.

Nikdy se neotáčejte při vysoké rychlosti.

▼ VÝSTRAHA

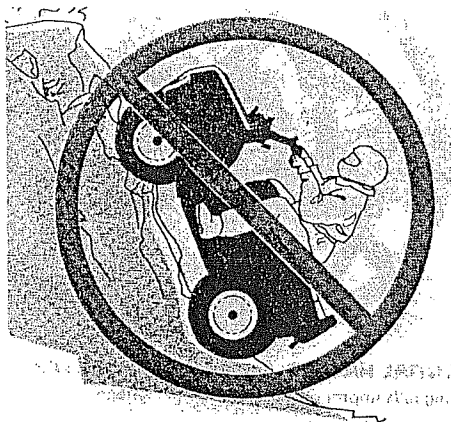

MOŽNÉ NEBEZPEČÍ

Jízda na nadměrně strmých svazích.

CO SE MŮŽE STÁT

Čtyřkolka se může snáze převrátit na nadměrně strmých svazích nežli na rovném povrchu nebo na malých stoupáních.

JAK SE VYHNOUT NEBEZPEČÍ

Nikdy nejezděte se čtyřkolkou na svazích, které jsou příliš strmé pro čtyřkolku nebo pro vaše schopnosti jako řidiče.

Před jízdou na strmějších svazích si procvičte jízdu s a bez pasažéra na malých stoupáních.

Pamatujte, že i když tato čtyřkolka dokáže zdolat i poměrně strmé svahy, nedoporučuje se jezdit po nich s pasažérem.

Před takovýmto manévrem pasažéra vysadte. Zachovejte si správný úsudek.

▼ VÝSTRAHA

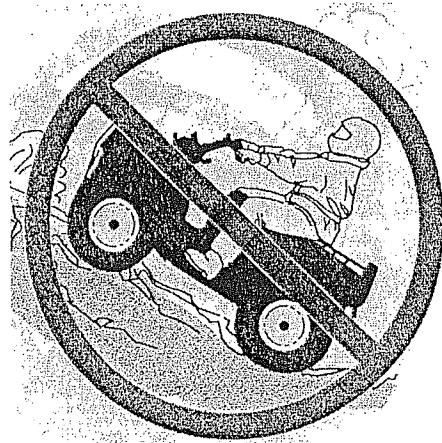

MOŽNÉ NEBEZPEČÍ

Nesprávné stoupání do svahů.

CO SE MŮŽE STÁT

Můžete ztratit kontrolu nad čtyřkolkou, což může vést ke srážce, převrácení čtyřkolky nebo vyklopení pasažéra.

JAK SE VYHNOUT NEBEZPEČÍ

Postupujte vždy podle postupů pro zdolávání svahů podle popisu v *Bezpečnostní a uživatelské příručce*.

Před jízdou do svahu si vždy pečlivě prohlédněte terén. Nikdy nezdolávejte svahy nadměrně kluzké nebo nepevné. Svou váhu přesuňte dopředu.

Nikdy nestlačujte najednou plyn ani náhle nepřeražujte. Čtyřkolka se může převrátit dozadu.

Nikdy nepřejíždějte vrchol stoupání ve vysoké rychlosti. Na druhé straně svahu může být překážka, ostrý pokles nebo jiné vozidlo či osoba.

Nezapomínejte, že řidič je zodpovědný za bezpečí pasažéra. Máte-li pochybnosti, raději pasažéra před stoupáním vysadte. Pamatujte, že ovládání, stabilita a brzdná dráha čtyřkolky může být při jízdě s pasažérem ovlivněna.

▼ VÝSTRAHA

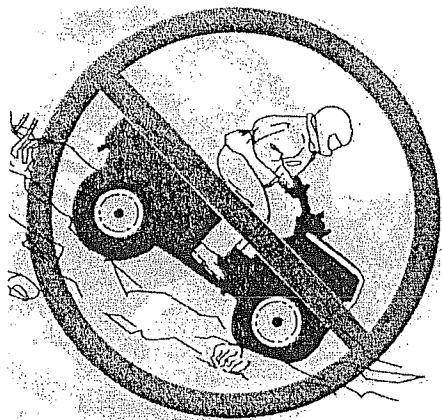

MOŽNÉ NEBEZPEČÍ

Nesprávné sjíždění svahů.

CO SE MŮŽE STÁT

Můžete ztratit kontrolu nad čtyřkolkou, což může vést ke srážce, převrácení čtyřkolky nebo vyklopení pasažéra.

JAK SE VYHNOUT NEBEZPEČÍ

Postupujte vždy podle postupů pro sjíždění svahů podle popisu v *Bezpečnostní a uživatelské příručce*.

Poznámka: Při sjíždění svahů je v případě brzdění třeba použít zvláštní techniky.

Před jízdou ze svahu si vždy pečlivě prohlédněte terén. Svou váhu přesuňte vy i pasažér dozadu. Pasažér se musí pevně chytit držadel.

Svah nikdy nesjíždějte vysokou rychlostí.

Vyhnete se sjíždění svahu pod takovým úhlem, který by mohl způsobit ostré naklání čtyřkolky na jednu stranu. Svah sjíždějte přímo dolů, kdykoli je to možné.

Nezapomínejte, že řidič je zodpovědný za bezpečí pasažéra. Máte-li pochybnosti, raději pasažéra před sjížděním vysadte. Pamatujte, že ovládání, stabilita a brzdná dráha čtyřkolky může být při jízdě s pasažérem ovlivněna.

▼ VÝSTRAHA



MOŽNÉ NEBEZPEČÍ

Nesprávné přejíždění svahů a otáčení na svazích.

CO SE MŮŽE STÁT

Můžete ztratit kontrolu nad čtyřkolkou, což může vést ke srážce, převrácení čtyřkolky nebo vyklopení pasažéra.

JAK SE VYHNOUT NEBEZPEČÍ

Nikdy se nepokoušejte o tento manévr, pokud s vámi jede pasažér.

Nikdy se nepokoušejte otáčet čtyřkolkou při jízdě kdekoli na svahu, dokud jste si neosvojili techniku otáčení na rovině, jak je popsána v *Bezpečnostní a uživatelské příručce*. Při otáčení kdekoli na svahu buďte velmi opatrní. Pokud možno se

vyhněte přejíždění příkrého svahu napříč.

Při přejíždění svahu napříč:

Postupujte vždy podle správného postupu popsaného v *Bezpečnostní a uživatelské příručce*. Vyhnete se svahům s nadměrně kluzkým nebo nepevným povrchem. Vy i pasažér přesuňte svou váhu na stranu ke svahu.

▼ VÝSTRAHA

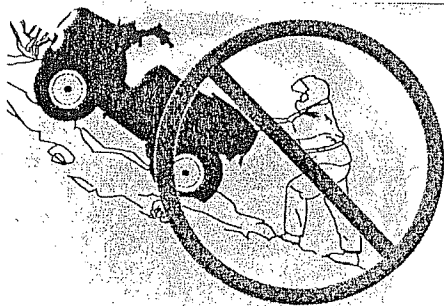

MOŽNÉ NEBEZPEČÍ

Brzdění, jízda pozpátku nebo nesprávné sesedání při stoupání do svahu.

CO SE MŮŽE STÁT

Může dojít k převrácení čtyřkolky.

JAK SE VYHNOUT NEBEZPEČÍ

Použijte správný převodový stupeň a udržujte konstantní rychlost při stoupání do svahu.

Dojde-li k úplné ztrátě rychlosti směrem vpřed:

Vy i pasažér udržujte svou váhu posunutou směrem vzhůru ke svahu. Nikdy zprudka nepřidávejte plyn ani náhle nepřetáčujte. Čtyřkolka by se mohla převrátit dozadu.

Zabrzděte. Po zastavení zatáhněte parkovací brzdu.

Nejprve vysaďte pasažéra, poté sesedněte na straně vzhůru proti svahu nebo bokem, míří-li čtyřkolka přímo vzhůru.

Začnete-li couvat:

Vy i pasažér udržujte svou váhu posunutou směrem vzhůru ke svahu. Nikdy zprudka nepřidávejte plyn ani náhle nepřetáčujte. Čtyřkolka by se mohla převrátit dozadu.

Při jízdě pozpátku nikdy nepoužívejte zadní brzdu. Přední brzdu přitahujte postupně. Po úplném zastavení použijte také zadní brzdu a zatáhněte parkovací brzdu.

Nejprve vysaďte pasažéra, poté sesedněte na straně vzhůru proti svahu nebo bokem, míří-li čtyřkolka přímo vzhůru.

Otočte čtyřkolku a opět nasedněte. Přitom postupujte podle postupu popsaného v *Bezpečnostní a uživatelské příručce*.

▼ VÝSTRAHA



MOŽNÉ NEBEZPEČÍ

Nesprávná jízda přes překážky.

CO SE MŮŽE STÁT

Můžete ztratit kontrolu nad čtyřkolkou, což může vést ke srážce, převrácení čtyřkolky nebo vyklopení pasažéra.

JAK SE VYHNOUT NEBEZPEČÍ

Před jízdou v neznámém terénu zkontrolujte výskyt překážek. Nikdy se nepokoušejte přejíždět přes velké překážky, jako jsou velké kameny nebo spadlé stromy.

Přejíždíte-li přes překážky, postupujte vždy podle správných postupů popsaných v *Bezpečnostní a uživatelské příručce*.

Nezapomínejte, že řidič je zodpovědný za bezpečí pasažéra.

Máte-li pochybnosti, raději pasažéra před jízdou přes

překážky vysaďte. Pamatujte, že ovládání, stabilita a brzdná dráha čtyřkolky může být při jízdě s pasažérem ovlivněna.

▼ VÝSTRAHA



MOŽNÉ NEBEZPEČÍ

Prokluzování a jízda smykem.

CO SE MŮŽE STÁT

Můžete ztratit kontrolu nad čtyřkolkou.

Může také dojít k neočekávanému záběru, což může způsobit převrácení čtyřkolky nebo vyklopení pasažéra.

JAK SE VYHNOUT NEBEZPEČÍ

Naučte se plynule ovládat prokluzování a smyk při jízdě nízkou rychlostí a na rovném, hladkém povrchu.

Na extrémně kluzkém povrchu, například na ledě, jeďte pomalu a buďte velmi opatrní tak, aby se snížila možnost vzniku neovládaného skluzu nebo smyku.

Pamatujte, že ovládání, stabilita a brzdná dráha čtyřkolky může být při jízdě s pasažérem ovlivněna.

▼ VÝSTRAHA



MOŽNÉ NEBEZPEČÍ

Jízda hlubokou nebo rychle tekoucí vodou.

CO SE MŮŽE STÁT

Pneumatiky mohou „plavat“, a tak způsobit ztrátu záběru a schopnosti ovládnání, což může vést k nehodě.

JAK SE VYHNOUT NEBEZPEČÍ

Nikdy nejezděte na této čtyřkolce rychle tekoucí vodou nebo vodou hlubší, nežli je uvedeno v *Bezpečnostní a uživatelské příručce*.

Než se pokusíte vodou projet, zkontrolujte její hloubku a sílu proudu. Voda by neměla sahat nad stupačky a pedály.

Pamatujte, že mokré brzdy mohou snižovat schopnost účinného zastavení. Po vyjetí z vody vyzkoušejte působení

svých brzd. Podle potřeby několikrát zabrzděte, aby brzdové čelisti působením tření vyschly. Nezapomínejte, že při jízdě s pasažérem musíte udržovat větší prostor pro brzdění.

▼ VÝSTRAHA



MOŽNÉ NEBEZPEČÍ

Nesprávné couvání.

CO SE MŮŽE STÁT

Můžete narazit do překážky nebo do osoby stojící za vámi. To může vést ke vzniku vážného poranění.

JAK SE VYHNOUT NEBEZPEČÍ

Když zařadíte zpátečku, přesvědčte se, zda za vámi nejsou žádné překážky nebo osoby. Můžete-li couvat, jeďte pomalu. Ujistěte se, že vám pasažér nebrání ve výhledu.

▼ VÝSTRAHA

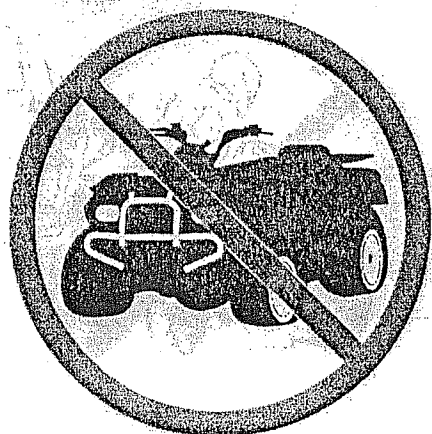

MOŽNÉ NEBEZPEČÍ

Provoz této čtyřkolky s nesprávnými pneumatikami nebo s nesprávným nebo nerovnoměrně nastaveným tlakem v pneumatikách.

CO SE MŮŽE STÁT

Používání nesprávných pneumatik na této čtyřkolce nebo provoz s nesprávným nebo nerovnoměrně nastaveným tlakem v pneumatikách může způsobit ztrátu schopnosti čtyřkolku ovládat a zvyšuje nebezpečí nehody.

JAK SE VYHNOUT NEBEZPEČÍ

Vždy používejte ten druh a velikost pneumatik, jak jsou specifikovány v *Bezpečnostní a uživatelské příručce*. Vždy udržujte správný tlak v pneumatikách, jak je uveden v

Bezpečnostní a uživatelské příručce.

▼ VÝSTRAHA

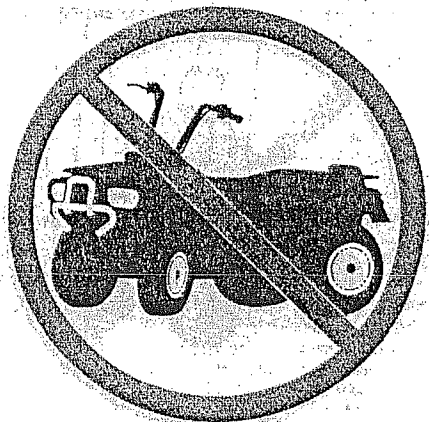

MOŽNÉ NEBEZPEČÍ

Provoz této čtyřkolky s nevhodnými úpravami.

CO SE MŮŽE STÁT

Nesprávná instalace příslušenství nebo úpravy této čtyřkolky mohou způsobit změny v chování čtyřkolky, což v některých situacích může vést k nehodě.

JAK SE VYHNOUT NEBEZPEČÍ

Nikdy tuto čtyřkolku neupravujte nevhodnými úpravami nebo používáním nevhodného příslušenství. Všechny součásti a příslušenství připojené k této čtyřkolce by měly být schváleny firmou Bombardier a měly by být nainstalovány a používány podle příslušných pokynů. V případě dotazů se obraťte na autorizovaného prodejce čtyřkolek Bombardier.

Neinstalujte sedadlo pasažéra a nepoužívejte korbu k převozu více než jednoho pasažéra.

▼ VÝSTRAHA



MOŽNÉ NEBEZPEČÍ

Přetěžování této čtyřkolky nebo nesprávné převážení nebo vlečení nákladu.

CO SE MŮŽE STÁT

Může dojít ke změnám při ovládání čtyřkolky, což může vést k nehodě.

JAK SE VYHNOUT NEBEZPEČÍ

Nikdy nepřekračujte zátěž předepsanou pro tuto čtyřkolku, zahrnující váhu řidiče a pasažéra, stejně jako dalších nákladů a přidaných příslušenství.

Náklad má být správně rozdělen a bezpečně připevněn. Při převážení nákladu nebo při tažení vleku snižte rychlost. Ponechte si větší vzdálenost na brzdění. Postupujte vždy

podle pokynů uvedených v *Bezpečnostní a uživatelské příručce*, které se týkají převážení nákladu nebo tažení vleku.

▼ VÝSTRAHA

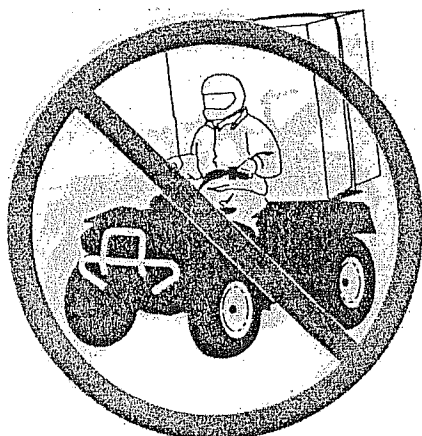

MOŽNÉ NEBEZPEČÍ

Převážení vznětlivých nebo nebezpečných nákladů může vést k výbuchu.

CO SE MŮŽE STÁT

Může dojít k vážnému zranění či úmrtí.

JAK SE VYHNOUT NEBEZPEČÍ

Nikdy nepřevázejte vznětlivý nebo nebezpečný materiál.

▼ BEZPEČNOSTNÍ VÝSTRAHA

Abyste mohli zcela ocenit potěšení a vzrušení, které vám přinese jízda na čtyřkolce, máme pro vás některé základní tipy a pravidla, jež byste měli respektovat. Některé pro vás mohou být nové, jiné však jsou všeobecně známé nebo samozřejmé. Bez ohledu na to vás žádáme, abyste si udělali několik minut na důkladné přečtení *Bezpečnostní a uživatelské příručky* před jízdou na čtyřkolce.

Informace v této *Bezpečnostní a uživatelské příručce* jsou omezené. Naléhavě vám proto doporučujeme, abyste si zajistili další informace a výcvik od místních klubů, jezdců na čtyřkolkách nebo od uznávaných výcvikových organizací.

Výrobci čtyřkolek nedoporučují jízdu na čtyřkolce osobám mladším 18 let. Pasažér by měl být starší 12 let a měl by být schopen dosáhnout nohama na stupačky a po celou dobu jízdy využívat držadla. Kvůli bezpečnosti dětí vám naléhavě doporučujeme respektovat a vyžadovat plnění tohoto doporučení. Vy jste jedinou osobou, která je schopna posoudit schopnosti jezdce, pochopit související rizika a zajistit bezpečnou jízdu se čtyřkolkou.

Osoby se sníženými fyzickými nebo rozpoznávacími schopnostmi, podstupují při jízdě na čtyřkolce v důsledku svého handicapu vyšší rizika, a jsou více vystaveny nebezpečí převrácení nebo srážky, což může vést ke zranění anebo dokonce úmrtí.

Seznamte se úplně s ovládacími prvky a celým provozem čtyřkolky ještě předtím, než se odvážíte do podmínek provozu v terénu. Jízdu cvičte na vhodném pozemku. Uvědomte si svoji zodpovědnost za ovládání stroje. Jezděte nízkou rychlostí. Vyšší rychlosti vyžadují větší zkušenosti, znalosti a vhodné jízdni podmínky.

Mějte na paměti, že ovládání, stabilita a brzdná dráha čtyřkolky může být ovlivněna při jízdě s pasažérem. Při jízdě s pasažérem snižte rychlost. Udržujte dostatečnou brzdovou dráhu.

Ne všechny čtyřkolky jsou stejné. Každá má své individuální provozní vlastnosti, ovládání a parametry. Každá jezdí a ovládá se jinak.

Nikdy si nemyslete, že čtyřkolka projede bezpečně všude. Náhlé změny v profilu terénu způsobené děrami, prohlubněmi, mělčinami, měkčí nebo tvrdší „půdou“ a řadou dalších okolností mohou vést k tomu, že se čtyřkolka začne kymáčet a stane se nestabilní. Abyste tomu zabránili, zpomalte a vždy si dobře prohlédněte terén před sebou. Začne-li se čtyřkolka kymáčet nebo převracet, je obvykle nejlepším krokem zastavit. Místo, kde dochází k převrácení urychleně opusťte!

NEŽ VYJEDETE

▼ VÝSTRAHA

Kontrola před zahájením provozu čtyřkolky je velmi důležitá. Vždy zkontrolujte před nastartováním správnou funkci hlavních ovládacích prvků, bezpečnostních zařízení a mechanických součástí. Neprovedete-li kontrolu, může dojít k vážnému zranění nebo usmrcení.

Před použitím čtyřkolky byste vždy měli:

- Odemknout čtyřkolku.
- Uvolnit parkovací brzdu a zkontrolovat, zda funguje správně.
- Zkontrolovat tlak vzduchu v pneumatikách.
- Prohlédnout pneumatiky a ráfky, zda nejsou nadměrně opotřebené nebo poškozeny.
- Zkontrolovat funkci kontrolky.
- Zkontrolovat funkci řízení.
- Zkontrolovat funkci páky plynu – po uvolnění by se měla automaticky vrátit do původní polohy.
- Zkontrolovat funkci brzdové páky a brzdového pedálu - po uvolnění by se měly automaticky vrátit do původní polohy.
- Ujistit se, že řadící páka funguje a poté znovu zařadit polohu PARK.
- Zkontrolovat hladinu paliva a oleje a chladicí kapaliny.
- Přesvědčit se, zda nejsou na motoru, převodovce či hnacím řemenu olejové skvrny.
- Ujistěte se, že je uzavírací kohout benzínu v otevřené poloze (ON).

- Ověřit funkci a čistotu světlometu a zadních a brzdových světel.
- Zkontrolovat, zda je kryt uzavíratelné skříňky a zadní úložný prostor řádně zajištěný.
- Ujistit se, že jsou sedadla řidiče i spolujezdce dobře upevněná.
- Převážíte-li náklad, dodržujte maximální nosnost čtyřkolky. Náklad bezpečně zajištěte.
- Jestliže vlečete přívěs, zajistěte, aby splňoval kapacitu závěsného zařízení a tažnou sílu čtyřkolky. Ujistěte se, že je přívěs správně připojen k tažnému zařízení.
- Zkontrolujte uvolněné části čtyřkolky, dokud je vypnutá. Zkontrolujte pásy.
- Přesvědčte se, zda na cestě nejsou osoby nebo překážky.
- Zkontrolujte funkci všech spínačů.
- Zkontrolujte stav sedadla spolujezdce, opěrek a držadel.
- Vysvětlíte pasažérovi základní pravidla bezpečné jízdy na čtyřkolce.
- Usadte pasažéra na sedadle pro spolujezdce.
- Je-li instalován systém CRS (v místě zadního sedadla), zkontrolujte, zda je řádně zajištěn.
- Nastartujte čtyřkolku a pomalu se rozjeďte směrem dopředu. Vyzkoušejte brzdy, zda správně reagují.

Pokračujte, až když jsou všechny tyto body splněny.

Pokud jste před jízdou narazili na jakýkoli problém, kontaktujte svého prodejce.

OBLEČENÍ

Při rozhodování, jak se obléci, berte ohled na povětrnostní podmínky. Je třeba, abyste vy i pasažér měli vždy vhodné oblečení a případně i zvláštní ochranný oděv, včetně přilby, ochrany očí, bot a rukavic. Pasažér by měl mít předepsanou přilbu s ochranou brady. Takové oblečení vám poskytne ochranu před menšími nebezpečími, která vás mohou na cestě potkat. Nikdy nenoste volný oděv, jako je například šála, který může být zachycen čtyřkolkou nebo větvemi stromů a křoví. Podle okolností si můžete nasadit nezamlžující se ochranný štítek nebo ochranné brýle. Sluneční brýle noste pouze ve dne. Vhodně zbarvená skla brýlí vám umožní rozeznat změny v terénu.

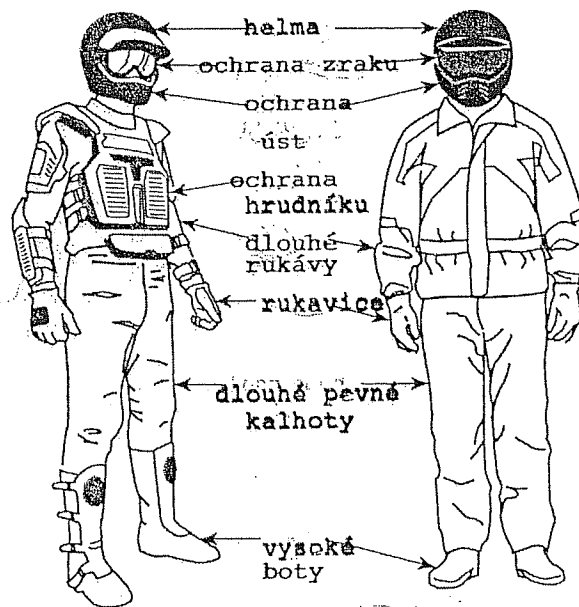

Dobře oblečení jezdci na čtyřkolce

PŘEVOZ NÁKLADŮ/PASAŽÉRŮ

Všechny náklady převážené na nosiči čtyřkolky ovlivňují stabilitu a možnost ovládnání čtyřkolky. Z tohoto důvodu nepřekračujte rychlostní limity dané výrobcem čtyřkolky. Vždy se přesvědčte, zda je náklad zajištěn. Náklad v žádném případě nesmí zasahovat do správného ovládnání vozidla. Mějte vždy na paměti, že náklad může sklouznout a spadnout, a tím způsobit nehodu. Vyvarujte se nákladů, které přesahují šířku vozidla a nebo se mohou posunovat či zachycovat o překážky. Nezakrývejte přední ani koncové světlo nákladem. Vždy se ujistěte, zda západky úložných prostor jsou zaklapnuty. Jestliže je nějaký vyjímatelný kryt sundán kvůli převozu nákladu, přesvědčte se, zda je náklad zabezpečen a zda malé předměty nemohou „vylétnout“. Kryt připevňte k zadnímu držáku.

Tato čtyřkolka je určena pouze pro jednoho řidiče a jednoho pasažéra. Pasažér musí být usazen na sedadle pro spolujezdce a po celou dobu jízdy se pevně držet držadel. Neinstalujte na čtyřkolku jiné sedadlo pro spolujezdce než to, které je doporučeno firmou Bombardier. Neužívejte korbů k přepravě pasažérů. Převoz více než jednoho pasažéra může ovlivnit stabilitu čtyřkolky a vaši schopnost ji ovládat. Pokud je instalován systém CRS (místo zadního sedadla), stává se čtyřkolka jednosedadlovou a nesmí na ní být převážen žádný pasažér.

VLEČENÍ PŘÍVĚSU

Jízda na čtyřkolce s přívěsem podstatně zvyšuje nebezpečí nestability, zvláště na svazích. Je-li za čtyřkolku zapřáhnut přívěs, přesvědčte se, zda je jeho tažné zařízení kompatibilní se zařízením na čtyřkolce. Dbejte na to, aby byl vlek vyrovnán se čtyřkolkou. (V některých případech může být zapotřebí nainstalovat na tažné zařízení čtyřkolky speciální rozšíření). Použijte bezpečnostní řetězy pro zajištění vleku u čtyřkolky. Převážíte-li těžké náklady, může čtyřkolka potřebovat delší vzdálenost pro zastavení, zvláště na svazích. Dávejte pozor na prokluzování kol a smyk. Při zastavení nebo zaparkování zablokujte kola čtyřkolky a vleku proti možnému pohybu. Vždy se přesvědčte, zda je náklad na vleku rovnoměrně rozložen. Dávejte pozor při odpojování vleku. Vlek nebo náklad se na vás nebo jiné osoby mohou převrátit. Nezatáčejte při vysokých rychlostech.

PRÁCE S VAŠÍ ČTYŘKOLKOU

Vaše čtyřkolka vám může pomoci při plnění celé řady různých úkolů od odstraňování sněhu po stahování dřeva nebo převážení nákladu. U svého prodejce naleznete různé příslušenství. Vždy však respektujte nosnost a parametry čtyřkolky. Přetěžování čtyřkolky může nadměrně namáhat její komponenty a způsobit poruchu. Pro zabránění možného zranění je rovněž důležité dbát pokynů a výstrah, které jsou uvedeny pro použité příslušenství. Vyhněte se jakékoli fyzické námaze zvedáním nebo tažením těžkých nákladů nebo používání síly při manipulaci se čtyřkolkou. (Pročtěte si také odstavec Rekreační jízda, viz níže).

REKREAČNÍ JÍZDA

Respektujte práva druhých a příslušná omezení. Zdržujte se mimo označené oblasti určené pro jiné druhy terénních vozidel, například tratě sněžných skútrů, jezdecké tratě, lyžařské stezky, cyklistické stezky atd. Pamatujte, že na trati mohou být i jiní jezdci. Na trati se držte vždy vpravo a nekřížujte z jedné strany na druhou. Buďte připraveni zastavit nebo uhnout stranou, objeví-li se jiný jezdec či chodec před vámi.

Staňte se členem místního off-road klubu. Ten vám zajistí mapu a poradí, kde můžete jezdit. Jestliže takový klub ve vaší oblasti neexistuje, pomozte s jeho založením. Jízda ve skupinách a klubovní činnosti poskytují příjemný společenský zážitek.

Vždy udržujte bezpečnou vzdálenost od ostatních jezdců. To, jak posoudíte rychlost, stav terénu, počasí, mechanický stav vaší čtyřkolky, a také vaše „důvěra v úsudek“ ostatních okolo vás, vám pomohou zvolit vhodnou a bezpečnou trasu. Čtyřkolka stejně jako jiné vozidlo nemůže zastavit „na místě“. Pamatujte, že ovládnutí, stabilita a brzdná dráha čtyřkolky může být ovlivněna při jízdě s pasažérem. Kvůli bezpečnější jízdě s pasažérem snižte rychlost. Udržujte větší prostor pro brzdění. Při jízdě na této čtyřkolce nepřekračujte rychlost 65 km/hod a před zatáčkou vždy zpomalte, obzvláště pokud jedete po silnici.

Před jízdou někomu řekněte, kam hodláte jet a jaký je vámi předpokládaný čas návratu. Nikdy nepoživejte drogy nebo alkohol před nebo v průběhu jízdy.

Podle délky vaší jízdy s sebou mějte pomocné nářadí nebo nouzové vybavení. Zjistěte si, kde můžete sehnat benzin nebo olej navíc. Buďte připraveni na možné potíže, s nimiž se můžete setkat. Lékárnička je vždy důležitá.

ŽIVOTNÍ PROSTŘEDÍ

Jednou z předností čtyřkolky je to, že vás může zavést do oblastí mimo přeplněné cesty, daleko od většiny obcí. Vždycky však máte respektovat přírodu a právo ostatních na její užívání. Nejezděte do ekologicky ohrožených oblastí. Nejezděte přes pole s plodinami nebo přes křoviny. Nesrážejte stromy ani ploty, neprotáčejte kola a neničte terén. „Jezděte lehce.“

Hon na divokou zvěř je v naší zemi nezákonný. Divoká zvířata mohou zahynout na vyčerpání poté, co jste je pronásledovali na čtyřkolce. Když na své cestě narazíte na zvířata, zastavte a pozorujte je klidně a opatrně. Bude to jedna z těch lepších vzpomínek vašeho života.

Dbejte pravidla: „Co si vezmete ven, vezměte si s sebou zpátky“. Nezanechávejte po sobě odpadky. Nerozdělávejte ohně pokud k tomu nemáte povolení, případně jen tehdy, když jste mimo suchá místa.

Nebezpečí, které „vytvoříte“ na své trase, může způsobit úraz jiným nebo i vám samotným, a to nejen teď, ale i později.

Respektujte zemědělské pozemky. Před vjezdem na soukromý pozemek si vždy zajistíte povolení majitele. Dávejte pozor na plodiny, hospodářská zvířata a majetek. Když přijedete k vratům, které jsou zavřené, opět je po vašem průjezdu za sebou zavřete.

Konečně: neznečišťujte vodní toky, jezera, řeky, neupravujte motor a výfukový systém ani nevyndávejte žádné jeho součásti.

KONSTRUKČNÍ OMEZENÍ

Základní koncepcí použité konstrukce bylo nalézt kompromis mezi robustností, která vyžaduje pevnost a váhu, a lehkostí ovládání. I když je tato čtyřkolka ve své třídě výjimečně robustní, jde stále ještě o lehké vozidlo a jeho provoz musí být omezen na účel, k němuž je určeno. Zvýšením váhy kterékoli součásti vozidla se změní jeho stabilita a tím i jeho provozní vlastnosti.

PROVOZ MIMO SILNICI

Samotná povaha provozu mimo silnici je nebezpečná. Každý terén, který nebyl speciálně upraven pro provoz vozidel, představuje sám o sobě nebezpečí, neboť povaha materiálu terénu a přesná míra jeho strmosti nemohou být předem známy. Terén sám je trvalým elementem nebezpečí, který musí s plným vědomým akceptovat každý, kdo se na něj chystá vyjet.

Jezdec, který jede s vozidlem mimo silnici, musí vždy věnovat nejvyšší pozornost výběru nejbezpečnější trasy a sledovat pozorně terén před sebou. Vyhněte se provozu na strmém a zrádném terénu. V žádném případě nemá čtyřkolku řídit někdo, kdo není plně seznámen s pravidly pro její provoz.

OBEČNÁ PREVENTIVNÍ OPATŘENÍ PRO PROVOZ

Péče, pozornost, zkušenost a jízdní dovednosti jsou těmi nejlepšími preventivními opatřeními proti vzniku nebezpečí při provozu čtyřkolky. Budete-li mít jakoukoli pochybnost, zda čtyřkolka může zdolat nějakou překážku v určitém místě, vždy se rozhodněte pro alternativní trasu. Při provozu mimo silnici jsou důležitými faktory tah a výkonnost, nikoli rychlost. Vždy jezděte rychlostí odpovídající okolním podmínkám, viditelnosti a vašim schopnostem vybrat si bezpečnou trasu. Stále sledujte terén před sebou, zda na něm neexistují náhlé změny stoupání nebo překážky, jako jsou balvany nebo pařezy, které mohou způsobit ztrátu stability, což může vést k převrácení čtyřkolky.

Pamatujte, že ovládání, stabilita a brzdná dráha čtyřkolky může být ovlivněna při jízdě s pasažérem. Kvůli bezpečnější jízdě s pasažérem snižte rychlost. Udržujte větší prostor pro brzdění.

Nikdy nejezděte na čtyřkolce, pokud ovládací prvky nefungují správně.

Při couvání se vždy přesvědčte, zda se na cestě nevyskytují žádní lidé ani překážky. Pomalu se rozjeďte a vyvarujte se ostrého zatačení. Ujistěte se, zda vám pasažér nebrání ve výhledu. Je-li to nezbytné, raději pasažéra vasaďte.

Pokud zastavíte nebo zaparkujete, vždy zatahněte parkovací brzdu. To je důležité obzvláště ve svahu. V mimořádně strmém terénu nebo pokud převážíte náklad, měli byste zablokovat kola za použití kamenů či cihel. Nezapomeňte zavřít uzavírací kohout benzínu.

STABILITA

Všechna vozidla mají nějaké těžiště. To je bod nacházející se uvnitř konstrukce vozidla, okolo něhož je rozložena celá váha vozidla. Pokud se těžiště dostane za imaginární přímkou vedenou svisele z nejbližšího bodu podepření čtyřkolky, dojde k jejímu převrácení.

Následující ilustrace nemají ukazovat skutečnou polohu těžiště čtyřkolky, mají však za úkol znázornit princip stability.

Můžeme to připodobnit k chování houpačky s přímkou jako středem otáčení houpačky. Je-li na jednu stranu umístěna větší váha než na druhou, vykývne se houpačka na tuto stranu. Zatímco tato omezení lze v ideálních podmínkách stanovit přesně, dovednost a schopnosti jezdce, náklad na vozidle a skutečné terénní podmínky trvale ovlivňují a mění tyto meze v průběhu provozu vozidla. Proto je třeba pečlivě zvažovat každou situaci jako samostatný případ. Nikdy si nemyslete, že čtyřkolka může přejet určitou část terénu, protože tam již dříve jednou projela, nebo protože se terén zdá odpovídat známým provozním omezením čtyřkolky.

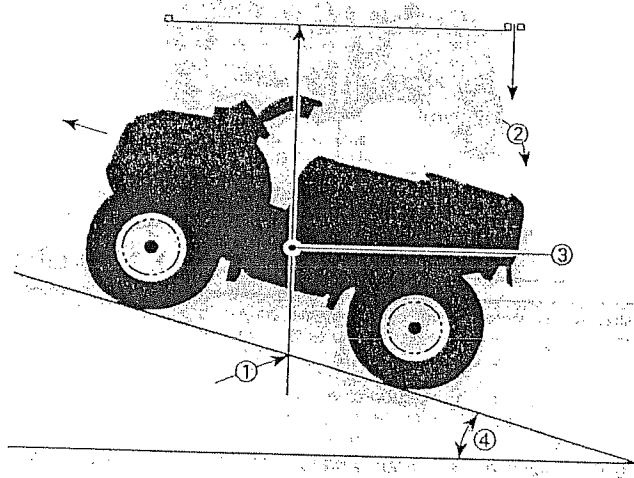

1. Nejvzdálenější bod podpory
2. Převrácení
3. Těžiště
4. Sklon svahu

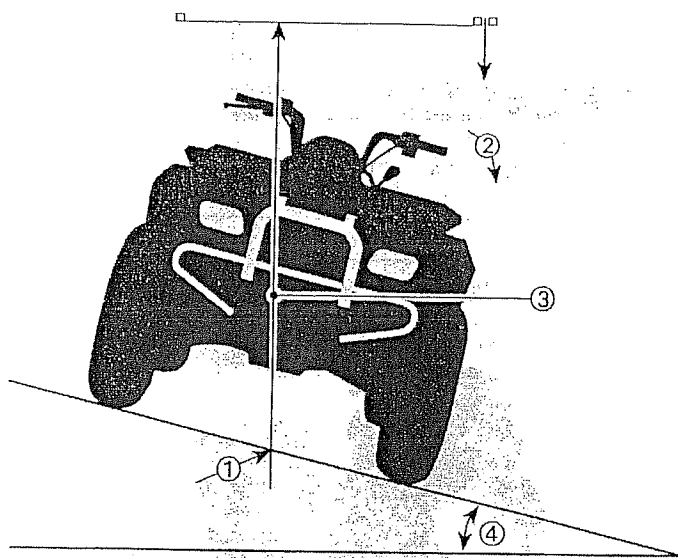

1. Nejvzdálenější bod podpory
2. Převrácení
3. Těžiště
4. Sklon svahu

JÍZDA DO SVAHU

Vzhledem ke své konstrukci má čtyřkolka vynikající tah do příkrých svahů. Tím více hrozí, v případě neodhadnutí či nezvládnutí terénu, nebezpečí jejího převrácení. Například se v terénu často vyskytuje situace, kdy si čtyřkolka lehce poradí s prudkým stoupáním, přitom však, jakmile se dostane do bodu, kde se rovnovážný bod posune dozadu, může dojít k jejímu převrácení.

Stejná situace může nastat, jestliže nějaký předmět na zemi způsobí vyzvednutí přední části čtyřkolky více, než je žádoucí. Jestliže takové nebezpečí pozorujete, vyberte si alternativní trasu. Přitom mějte na paměti nebezpečí spojená s jízdou napříč svahem.

Je také užitečné znát podmínky v terénu na druhé straně stoupání nebo kopce. V takových místech často bývá prudký pokles, který je nemožné bezpečně sjet.

JÍZDA ZE SVAHU

Čtyřkolka zpravidla může vystoupat do svahů, které jsou příkřejší než ty, které může bezpečně sjet. Proto je třeba, abyste se přesvědčili o tom, že existuje také bezpečná trasa pro sestup ze svahu ještě předtím, nežli na něj vystoupáte.

Zpomalíte-li, když sjíždíte po kluzkém svahu dolů, může dojít ke sklouznutí čtyřkolky. Proto udržujte stálou rychlost a/nebo lehce přidejte plyn, abyste opět získali nad řízením kontrolu.

JÍZDA ŠIKMO SVAHEM

Tomuto druhu jízdy se vyhněte, kdykoli je to možné. Je-li to však nezbytné, postupujte velmi opatrně. Jízda šikmo svahem na strmém stoupání může vést k převrácení čtyřkolky. Kromě toho může jízda na kluzkém nebo nepevném povrchu vést k neovládanému klouzáni na jednu stranu. Nepokoušejte se

čtyřkolku na svahu otáčet směrem dolů. Vyhněte se všem předmětům nebo propadlinám, které by zvětšovaly zvedání jedné strany vozidla oproti straně druhé, a tak mohly způsobit převrácení.

PROHLUBNĚ

Čtyřkolka se „propadne“ a obvykle zastaví, jestliže přední nebo zadní kola vjedou do prohlubně. Je-li prohlubeň příliš ostrá nebo hluboká, zajede čtyřkolka předkem dolů a převrátí se.

▼ VÝSTRAHA

Vyhnete se přejíždění prohlubní. Obrátte a zvolte si jinou trasu.

JÍZDNÍ TECHNIKY

Pojedete-li svou čtyřkolku příliš rychle, můžete způsobit nehodu. Plyn přidávejte jen tolik, aby jízda byla bezpečná. Statistické údaje ukazují, že otáčení za rychlé jízdy vede obvykle k nehodám a zraněním. Pamatujte vždycky na to, že čtyřkolka je těžká. Samotná její čistá váha vás může „uvěznit“, když se na vás čtyřkolka překlopí a přimáčkne vás.

Čtyřkolka není konstruována na skákání. Protáčení kol může způsobit, že se čtyřkolka na vás může převrátit. Tyto situace jsou spojeny s velkým nebezpečím a měli byste se jim vždy vyhýbat.

Abyste si udrželi kontrolu nad čtyřkolku, doporučujeme vám naléhavě, abyste stále drželi ruce na řídicích v bezpečném dosahu všech ovládacích prvků. Totéž platí pro vaše nohy. Abyste co nejvíce vyloučili nebezpečí zranění svých nohou, stále mějte nohy na stupačkách. Palce nohou nesměrujte ven ani nohy nevystřkujte na pomoc při otáčení, protože mohou být zasaženy při míjení předmětů nebo se mohou dotknout kol. Váš pasažér se musí pevně držet držadel a nohy mít stále umístěné na stupačkách.

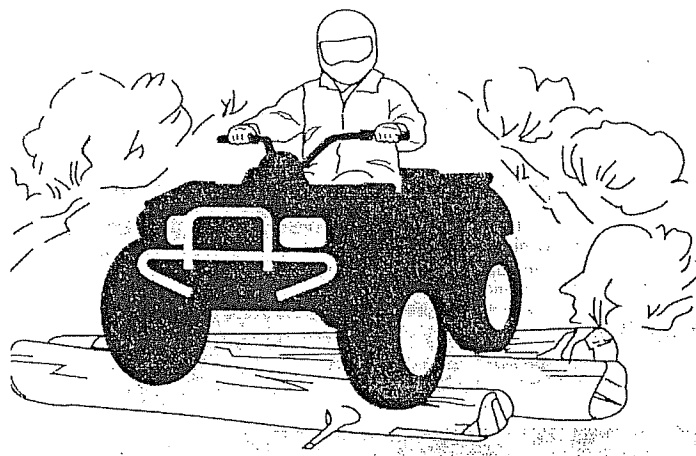

Třebaže má čtyřkolka přiměřený systém odpružení, na cestách se vyskytují díry nebo hrubý terén, přes který může být jízda nepohodlná nebo může dokonce poškodit vaše záda. Často je třeba se při jízdě nahrbit. Snižte rychlost.

Čtyřkolka není určena pro jízdu na silnici nebo dálnici. Jízda vaší čtyřkolky na silnicích nebo dálnicích může způsobit srážku s jiným vozidlem. Pneumatiky čtyřkolky nejsou vhodné pro provoz na dlážděných cestách. Dlážba může vážně ovlivnit manipulovatelnost a ovládání čtyřkolky. Vaše jízda na silnicích nebo měkkých krajnicích může ostatní účastníky silničního provozu zmást. Musíte-li přejet silnici, učiňte tak s nejvyšší opatrností. Jezděte pomalu (nikdy nepřekračujte rychlost 65 km/hod) a před zatáčkou zpomalte. Po chodnicích nejezděte. Jsou určeny pro chodce.

Voda představuje jednoznačně nebezpečí. Je-li hluboká, čtyřkolka může „plavat“ a kývat se. Zkontrolujte hloubku vody a sílu proudu předtím, než se ji pokusíte překonat. Voda nemá sahat nad stupačky pro nohy. Pozor na kluzké povrchy, jako jsou kameny, tráva, klády atd. jak ve vodě, tak i na jejich březích. Může dojít ke ztrátě tahu. Nepokoušejte se vjíždět do vody při vysoké rychlosti. Voda bude působit jako brzda a může vás převrátit.

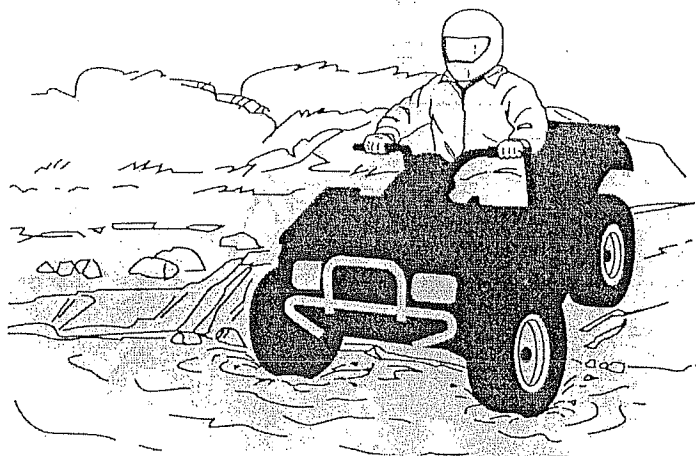

Voda ovlivňuje brzdné schopnosti vaší čtyřkolky. Po projetí vodou brzdny pedál několikrát sešlápněte, páku brzdy také několikrát promáčkněte. V blízkosti vody můžete narazit na bahnitě nebo mokřinaté pozemky. Buďte připraveni na náhlé „díry“ nebo změny hloubky. Podobně dávejte pozor na nebezpečí v podobě balvanů, klád atd., které jsou částečně zakryty rostlinami. Velikost brzdné dráhy může být ovlivněna při jízdě s pasažérem. Zpomalte a ponechte si větší prostor pro brzdění.

Jestliže vaše trasa kříží zamrzlé vodní toky, přesvědčte se, zda je síla ledu dostatečná na to, aby unesla vaši celkovou váhu, tedy vás, vašeho pasažéra, váhu čtyřkolky a její náklad. Pozorně se dívejte, zda nevidíte volnou hladinu – je to jasný důkaz toho, že tloušťka ledu je proměnlivá. Nezapomínejte, že jste zodpovědní i za svého pasažéra. Máte-li pochybnosti, nepokoušejte se vodu přejíždět.

Led také ovlivňuje ovladatelnost čtyřkolky. Zpomalte a „nesešlapujte“ prudce plyn. To by vedlo pouze k proklouznutí pneumatik a možnému převrácení čtyřkolky. Vyhněte se prudkému brzdění. To by také mohlo vést k nekontrolovatelnému smyku a převrácení čtyřkolky nebo vyklopení pasažéra. Sněhové „břečce“ se vždy vyhýbejte, protože může zablokovat provozní nebo ovládací prvky na čtyřkolce. Nikdy se o takovýto manévr nepokoušejte s pasažérem. Nezapomínejte, že ovladatelnost a stabilita čtyřkolky je při jízdě s pasažérem ovlivněna.

Písek a jízda na písečných dunách nebo na sněhu je dalším výjimečným zážitkem. Existuje však několik základních preventivních opatření, která je třeba respektovat. Mokrý, hluboký nebo jemný písek/sníh může vést ke ztrátě tahu a způsobit prokluzování nebo uvíznutí. Dojde-li k tomu, vyhledejte pevnější půdu. Nejlepší radou zde je opět zpomalit a dávat pozor na podmínky jízdy. Vezete-li pasažéra, jedte pomalu.

Při jízdě v písečných dunách je radno opatřit čtyřkolku bezpečnostní vlaječkou na „anténě“. To vám pomůže zviditelnit svoji polohu pro ostatní osoby, které se nacházejí za dalším písečným přesypem. Vidíte-li před sebou jinou bezpečnostní vlaječku, pohybujte se opatrně. Protože bezpečnostní vlaječka na „anténě“ se může o něco zachytit a poté vás švihnout, nepoužívejte ji v místech, kde jsou nízko visící větve nebo překážky. Nezapomínejte, že ovladatelnost a stabilita čtyřkolky je při jízdě s pasažérem ovlivněna.

Jízda po uvolněných kamenech nebo štěrku je velmi podobná jízdě na ledu. Ztěžuje řízení čtyřkolky a může případně vést ke sklouznutí či vyklopení pasažéra a převrácení čtyřkolky, zvláště při vysokých rychlostech. Kromě toho může mít vliv také na brzdnu dráhu čtyřkolky. Pamatujte, že prudké zmáčknutí plynu nebo smyk mohou způsobit vystřelení volných kamenů do cesty jinému jezdcovi na čtyřkolce. Pamatujte, že ovladatelnost, stabilita a brzdná dráha čtyřkolky může být při jízdě s pasažérem ovlivněna.

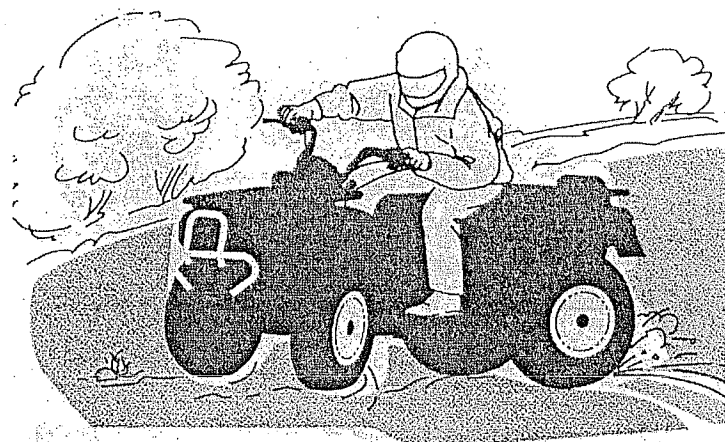

Dostanete-li se do smyku nebo skluzu, může pomoci otočení řídicích páček do směru skluzu, dokud opět nedostanete čtyřkolku pod svou kontrolu. Nikdy nemačkejte brzdy, zablokujete tím kola.

Řiďte se všemi značkami na trase. Jsou zde proto, aby pomáhaly vám a ostatním.

Překážky na trase, jako například volné kameny, spadlé stromy, kluzký povrch, ploty, sloupky a také náspy a klesání, je třeba překonávat opatrně. Vyhněte se jim, kdykoli je to možné. Pamatujte na to, že některé překážky jsou příliš velké nebo nebezpečné na to, aby bylo možné je přejet, a proto se jim raději vyhněte. Řidič je vždy zodpovědný za bezpečí svého pasažéra, máte-li pochybnost, nechte jej před překážkou raději vystoupit (slézt). Malé balvany nebo spadlé stromy lze bezpečně přejet – přibližujte se k nim pod úhlem 90°. Postavte se na stupačkách s nohama v kolenou pokrčenými. Přizpůsobte rychlost a nepřidávejte prudce plyn. Řídítka držte pevně. Vy i pasažér přesuňte váhu dopředu a pokračujte v jízdě. Nesnažte se zvedat přední kola čtyřkolky ze země. Pamatujte, že předmět, který přejíždíte, může být kluzký nebo volný a může se při přejíždění pohnout.

Při jízdě po kopcích nebo svazích jsou nanejvýš důležité dvě věci: buďte připraveni na kluzké povrchy nebo změny terénu a překážky na něm. Využívejte správně polohu svého těla. Jako řidič jste zodpovědný za svého pasažéra a máte-li pochybnosti, raději jej před překážkou vysaďte.

Jízda do svahu

Mějte vždy na paměti, že řidič je zodpovědný za bezpečí svého pasažéra. Při jakýchkoli pochybnostech pasažéra před jízdou do svahu vysaďte. Nezapomínejte, že ovladatelnost, stabilita a brzdící dráha čtyřkolky může být při jízdě s pasažérem ovlivněna.

Rozhodnete-li se vyjet svah s pasažérem, vy i pasažér udržujte váhu svého těla vpředu směrem k vrcholu stoupání. Nohy mějte na stupačkách, zařadte na nízký převodový stupeň, potom zvolna přidávejte a podle potřeby při stoupání rychle přeřaďte. Rychlost příliš nezvyšujte, mohlo by to způsobit zvednutí přední části čtyřkolky ze země a její následné přepadení na vás. Je-li stoupání příliš příkré a nemůžete jet dále nebo čtyřkolka začne couvat, zatáhněte velmi opatrně brzdu, aby nedošlo ke smyku. Sestupte a proveďte otáčku ve tvaru písmene „K“ nebo „U“ (když jdete dozadu, vedle čtyřkolky na horní straně ke svahu a s rukou na páce brzdy, otočte pomalu zadní část čtyřkolky směrem k vrcholu a pak sjíždějte dolů po spádu). Kráčejte nebo sestupujte vždy na vrchní straně ke svahu dále od čtyřkolky a jejích otáčejících se kol. Nikdy se nepokoušejte držet čtyřkolku, když se začíná překlápět. Zůstaňte stranou. Hřeben svahu nepřejíždějte vysokou rychlostí. Mohou tam být překážky včetně prudkých poklesů. Pasažér by měl nasednout až když je čtyřkolka opět v bezpečném terénu.

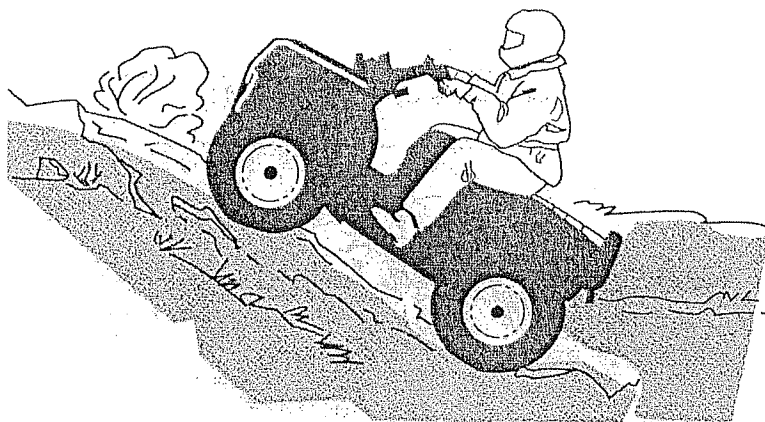

Jízda ze svahu

Mějte vždy na paměti, že řidič je zodpovědný za bezpečí svého pasažéra. Při jakýchkoli pochybnostech pasažéra před jízdou vysadte. Nezapomínejte, že ovladatelnost, stabilita a brzdná dráha čtyřkolky může být při jízdě s pasažérem ovlivněna.

Rozhodnete-li se sjet svah s pasažérem, musíte oba udržovat váhu svého těla vzadu. Brzdu používejte zvolna tak, abyste zabránili smýkání. Při jízdě ze svahu mějte vždy zařazen rychlostní stupeň a brzděte motorem.

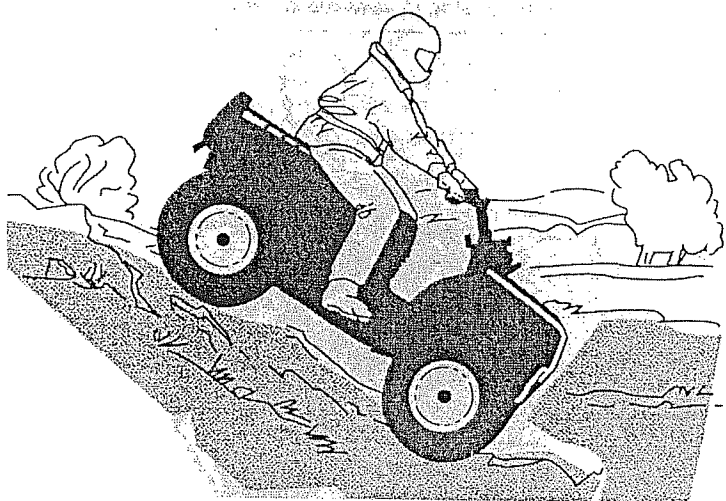

Jízda šikmo svahem

Mějte vždy na paměti, že řidič je zodpovědný za bezpečí svého pasažéra. Při jakýchkoli pochybnostech pasažéra před jízdou vysadte. Nezapomínejte, že ovladatelnost, stabilita a brzdná dráha čtyřkolky může být při jízdě s pasažérem ovlivněna.

Toto je jeden z nejnebezpečnějších způsobů jízdy, protože se stabilita čtyřkolky může prudce změnit. Kdykoli je to možné, vyhněte se mu. Pokud je to však nutné, VŽDY udržujte váhu svého těla směrem ke svahu a buďte připraveni na sesednutí na této straně, pokud by se čtyřkolka začala převracet. Nepokoušejte se zastavit nebo čtyřkolku uchránit před poškozením.

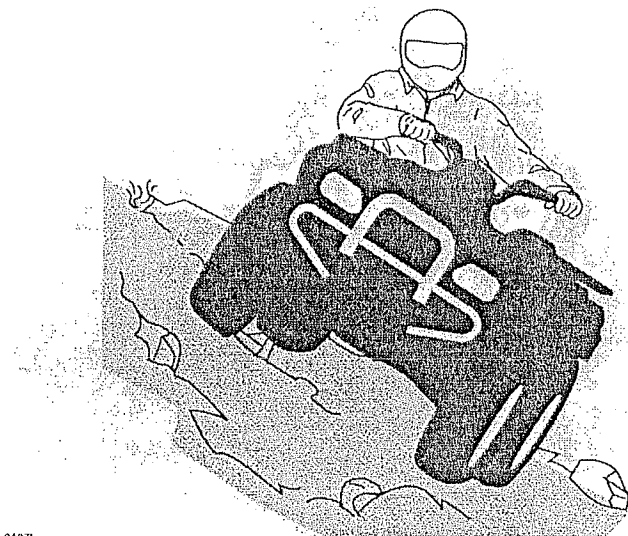

RUTINNÍ ÚDRŽBA

Po ukončení jízdy se doporučuje odstranit ze čtyřkolky veškeré nánosy sněhu, ledu, bahna a špíny. Nejenže tím prodloužíte životnost čtyřkolky a udržíte ji tak v dobrém stavu pro případný prodej, ale také tím zabráníte možnému nebezpečí při příští jízdě. Čtyřkolku umývejte teplou mýdlovou vodou a nechte ji uschnout. Nemyjte ji venku když mrzne. Zajistěte řádné promazání, jak je popsáno v příslušné kapitole této příručky.

Součástí vaší zodpovědnosti za bezpečnost je dbát obsahu *Bezpečnostní a uživatelské příručky*. V ní naleznete cenné rady jak správně pečovat o čtyřkolku. Potřebujete-li další pomoc, váš prodejce čtyřkolek vám ochotně pomůže.

Úpravy na čtyřkolce za účelem zvýšení rychlosti a výkonu mohou porušovat podmínky vám poskytnuté záruky na čtyřkolku. Kromě toho jsou některé úpravy, včetně odstranění součástek z motoru nebo výfuku, podle většiny předpisů nedovolené.

Změna velikosti kol a/nebo pneumatik může ovlivnit stabilitu čtyřkolky. Nesprávný tlak v pneumatikách může vést k prasknutí pneumatiky nebo k jejímu protáčení okolo ráfku a následné ztrátě či poškození. Kola nebo pneumatiky, které byly poškozeny, mají být vždy vyměněny.

Ovladatelnost, stabilita a brzdná dráha čtyřkolky může být při jízdě s pasažérem ovlivněna. Při jízdě s pasažérem proto snižte rychlost a ponechte si větší vzdálenost k brzdění.

Řidič je vždy zodpovědný za bezpečí svého pasažéra. Při sebemenší pochybnosti jej před provedením manévru vysaďte.

UMÍSTĚNÍ DŮLEŽITÝCH ŠTÍTKŮ

Na vaší čtyřkolce se nacházejí následující štítky.

POZNÁMKA: Následující ilustrace použité v uživatelské příručce představují pouze obecná vyobrazení. Mohou se od Vašeho modelu lišit.

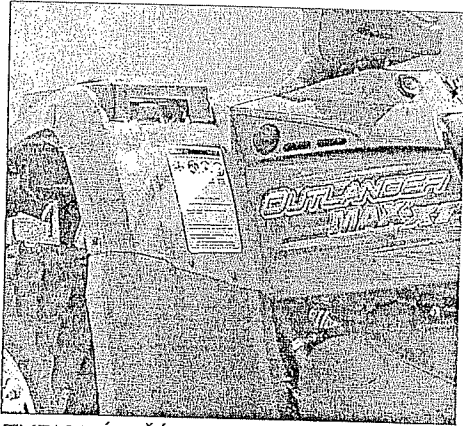

TYPICKÝ PŘÍKLAD

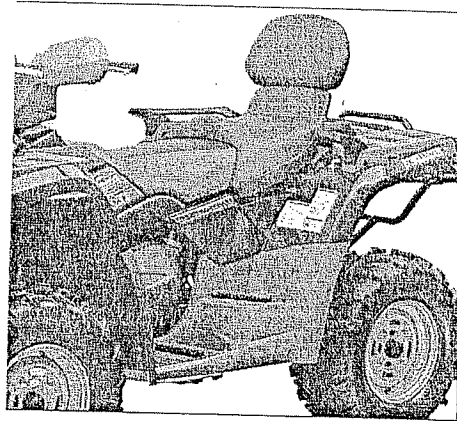

TYPICKÝ PŘÍKLAD

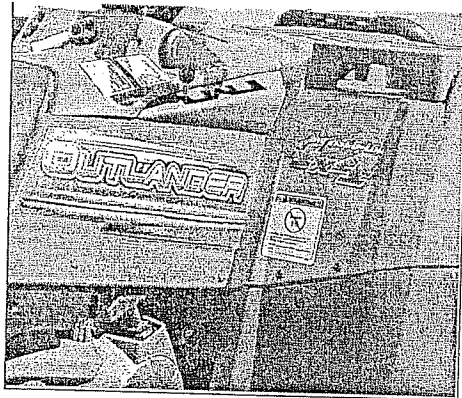

TYPICKÝ PŘÍKLAD

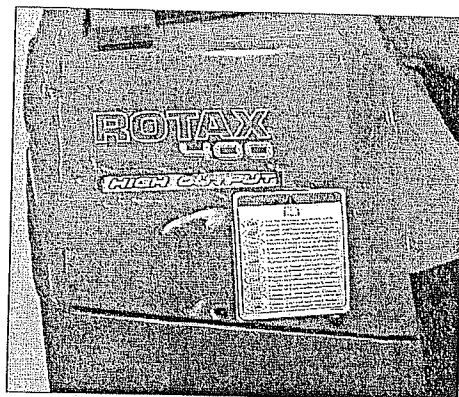

TYPICKÝ PŘÍKLAD

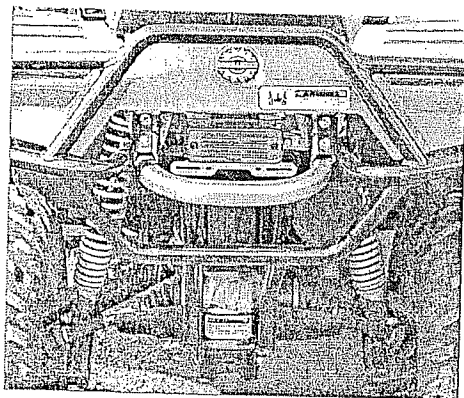

TYPICKÝ PŘÍKLAD



TYPICKÝ PŘÍKLAD

ŠTÍTEK 1

▼ VÝSTRAHA

Nesprávné používání čtyřkolky může mít za následek **VÁŽNÁ ZRANĚNÍ** nebo **SMRT**.

○ VŽDY POUŽÍVEJTE SCHVÁLE NOU HELMU A ZÁROVNĚ OCHRANNÉ PROSTŘED KY PRO ŘIDIČE A PASAŽÉRA.	○ NIKDY ČTYŘKOL KU NEPOUŽÍ VEJTE NA VEŘEJ NÝCH SILNI CÍCH.	○ NIKDY NEPŘEVÁŽE JTE VÍCE NEŽ JEDNOHO PASAŽÉRA.	○ NIKDY ČTYŘKOLKU NEŘÍDTE POD VLIVEM DROG NEBO ALKOHOLU.
---	---	--	--

NIKDY čtyřkolku nepoužívejte:

- bez řádného 2-UP ATV školení nebo instrukcí.
- při rychlostech, které jsou vzhledem k vašim schopnostem nebo k terénu příliš vysoké.
- na veřejných silnicích – mohlo by dojít ke srážce s ostatními vozidly.

ŘIDIČ MUSÍ VŽDY:

- dodržovat vhodný způsob jízdy, aby předešel převrácení čtyřkolky na svazích, v nerovném terénu a v zatáčkách.
- vyhnout se jízdě po dlážděném povrchu – dlažba může vážně ovlivnit ovládání a řízení čtyřkolky.
- snížit rychlost a dodržovat mimořádnou opatrnost, kdykoliv převáží pasažéra – pokud to podmínky vyžadují, pasažéra vysadit.

ZJISTĚTE, KDE JE UMÍSTĚNA UŽIVATELSKÁ PŘÍRUČKA A PŘEČTĚTE SI JI. DODRŽUJTE VŠECHNY INSTRUKCE A VAROVÁNÍ.

ŠTÍTEK 2

▼ VÝSTRAHA

○

Pokud řídíte čtyřkolku a jste mladší 16 let, zvyšují se tím rizika, která mohou mít za následek **VÁŽNÁ ZRANĚNÍ** nebo **SMRT**, což platí jak pro řidiče, tak i pro pasažéra.

NIKDY nepoužívejte čtyřkolku, pokud jste mladší než 16 let.

NIKDY nepřevážíte více než jednoho pasažéra.

ŠTÍTEK 3

UPOZORNĚNÍ

- Před přeřazením řadicí páky **MUSÍ** být čtyřkolka zastavena.
- Při přeřazení z polohy **PARK (P)** a **NEUTRÁL (N)** vždy použijte nožní brzdu.

ŠTÍTEK 4

UPOZORNĚNÍ

Při zapnutí nebo vypnutí přepínače 4WD **MUSÍ** být čtyřkolka zastavena.

Pokud je přepínač použit za jízdy, může dojít k mechanickému poškození.

ŠTÍTEK 5

▼ VÝSTRAHA

Nesprávné zatížení přívěsného vozíku může způsobit ztrátu ovladatelnosti čtyřkolky a následná vážná zranění nebo úmrtí.

- Maximální hmotnost taženého nákladu: 500 kg (1100 liber).
- Maximální hmotnost oje: 14 kg (30 liber).

ŠTÍTEK 6

▼ VÝSTRAHA

BEZPEČNOST SPOLUJEZDCŮ pro snížení rizik
VÁŽNÉHO ZRANĚNÍ NEBO SMRTI

○ NIKDY NEPŘEVÁŽEJTE PASAŽÉRA MLADŠÍHO 12 LET.	○ NIKDY NEPŘEVÁŽEJTE VÍCE NEŽ JEDNOHO PASAŽÉRA.	○ NIKDY NEŘÍDTE POD VLIVEM DROG NEBO ALKOHOLU.
---	--	---

NIKDY nepřevázejte příliš malého pasažéra, který nemůže pevně umístit nohy na stupačky a nedokáže uchopit držadla pro ruce.

PASAŽÉR MUSÍ VŽDY:

- Používat schválenou helmu a ochranné prostředky.
- Držet se madel a pevně umístit nohy na stupačky.
- Pokud to podmínky vyžadují, vystoupit a jít pěšky.

ŠTÍTEK 7

▼ VÝSTRAHA

Nesprávný tlak v pneumatikách nebo přetěžování může vést ke ztrátě kontroly nad čtyřkolkou, což může mít za následek VÁŽNÁ ZRANĚNÍ nebo ÚMRTÍ.	ZATÍŽENÍ	TLAK VE STUDENÉ PNEUMATICE
	DO 235 kg (517 liber)	<p>PŘEDNÍ MAX: 34.4 kPa, 5 psi MIN: 31 kPa, 4.5 psi</p> <p>ZADNÍ MAX: 34.4 kPa, 5 psi MIN: 31 kPa, 4.5 psi</p>

34,5 KPA (5,0 PSI)
31,0 KPA (4,5 PSI)
34,5 KPA (5,0 PSI)
31,0 KPA (4,5 PSI)

VŽDY udržujte správný tlak v pneumatikách, jak je uvedeno výše.

NIKDY je nepoužívejte při nižším tlaku, než je minimální hodnota. Pneumatika by mohla vypadnout z ráfku.

NIKDY nepřekračujte nákladovou kapacitu vozidla 235 kg (517 liber). Tato hodnota zahrnuje hmotnost řidiče, spolujezdce, nákladu, příslušenství a hmotnost tažné oje.

NAKLÁDÁNÍ ČTYŘKOLKY a VLEČENÍ PŘÍVĚSNÉHO VOZÍKU

- Nakládání nákladu/spolujezdce nebo provoz s přívěsem může ovlivnit stabilitu a ovladatelnost čtyřkolkou.
- Pokud je čtyřkolka naložena nákladem, nebo je přítomen spolujezdec, nebo pokud vlečete přívěsný vozík
 - snižte rychlost
 - nechte si větší vzdálenost pro brzdění
 - vyhněte se kopcům a nerovným terénům.

ŠTÍTEK 8

UPOZORNĚNÍ

MAXIMÁLNÍ ZATÍŽENÍ: 2.3 kg (5 liber).

UŽIVATELSKÁ PŘÍRUČKA

JAK IDENTIFIKOVAT SVOU ČTYŘKOLKU

Hlavní části vaší čtyřkolky (motor a karosérie) jsou označeny různými výrobními čísly. Někdy může být zapotřebí tato čísla uvést z důvodu uplatnění záruky nebo při vyhledávání vaší čtyřkolky v případě její ztráty. Tato čísla si vyžádá každý autorizovaný prodejce čtyřkolek Bombardier pro řádné vyplnění záručních reklamací. Bombardier Inc. neuzná žádnou záruku, jestliže identifikační číslo motoru (EIN) nebo identifikační číslo vozidla (VIN) bylo odstraněno nebo jakkoli pozměněno. Důrazně doporučujeme, abyste si poznamenali všechna výrobní čísla své čtyřkolky a předali je své pojišťovně.

Umístění identifikačního čísla motoru a čtyřkolky:

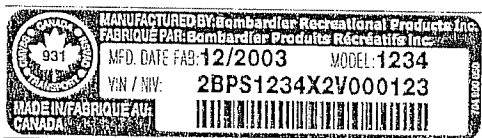

← 3

← 2

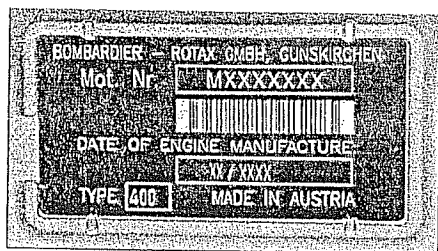
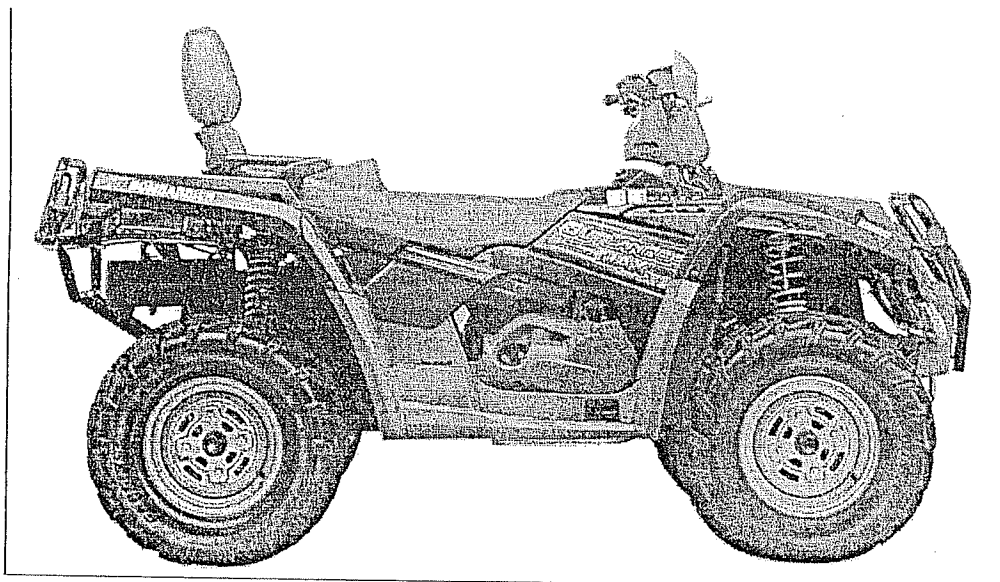

← 1

Obvykle:

1. EIN – Identifikační číslo motoru
2. VIN – Identifikační číslo vozidla
3. Model

OVLÁDACÍ PRVKY / PŘÍSTROJE / ZAŘÍZENÍ

POZNÁMKA: Některé ovládací prvky / přístroje / zařízení jsou volitelné

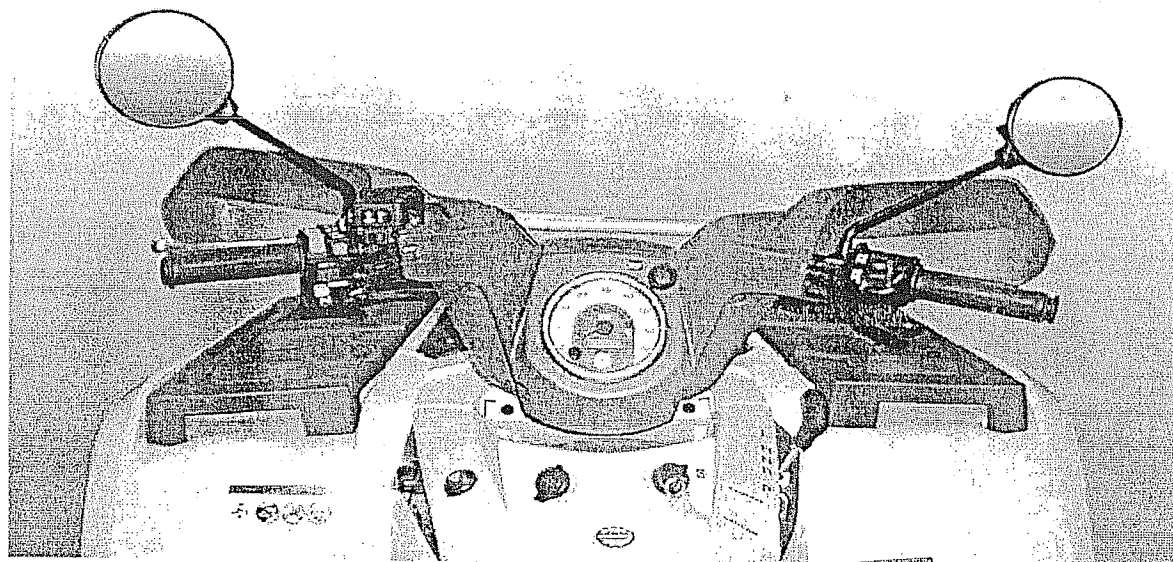

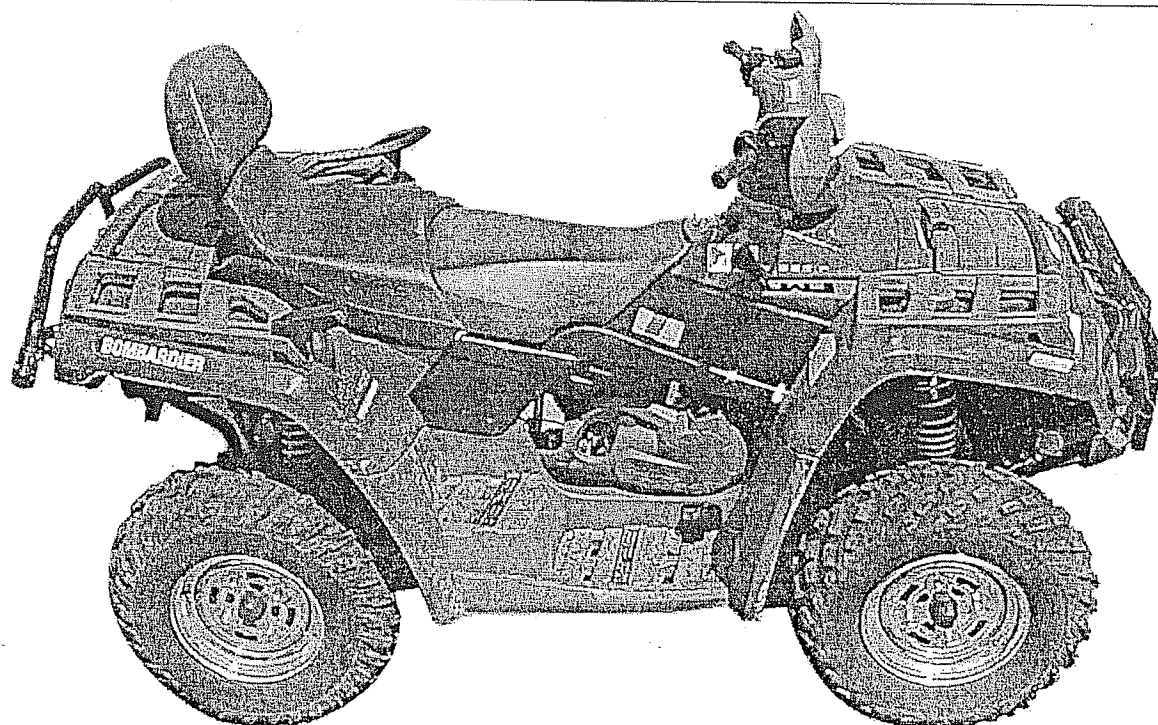
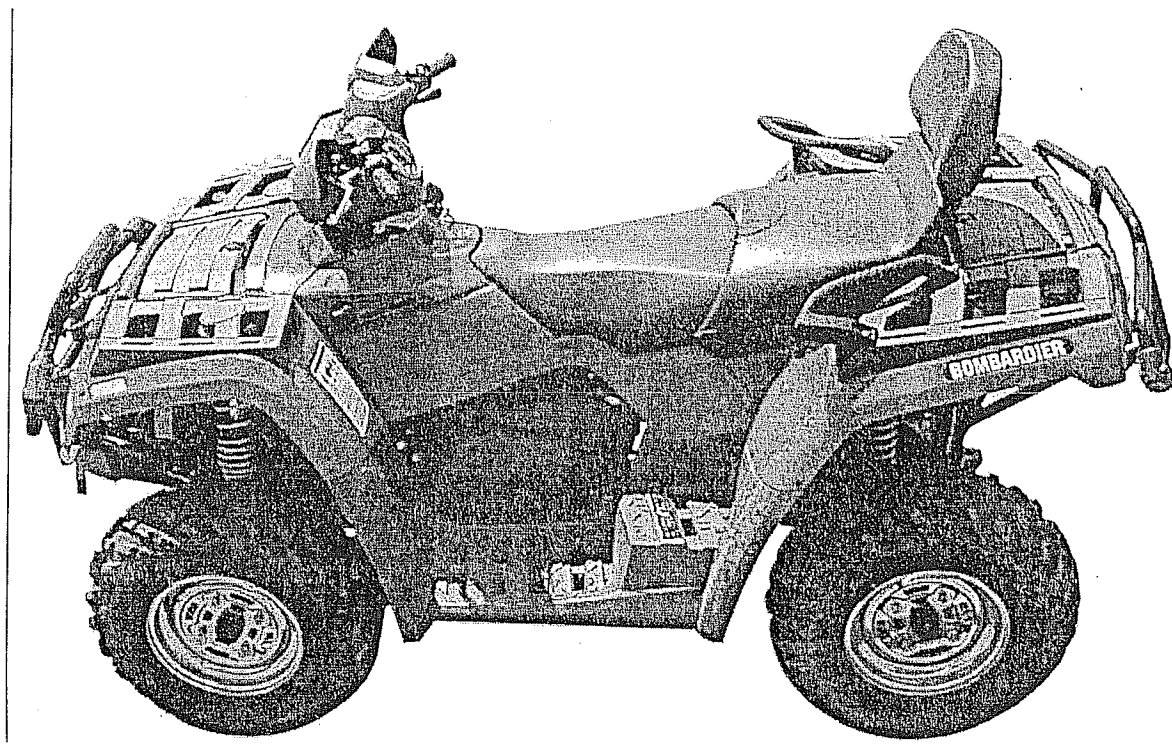

POZNÁMKA: tento odstavec popisuje základní funkce jednotlivých ovládacích prvků na vaší čtyřkolce. Podrobnější popis způsobu ovládnání jednoho ovladače ve spojení s ostatními naleznete v *Provozních pokynech*, uvedených dále.

1) Plynová páka

Nachází se na pravé straně řídítek. Stlačením páky se zvyšují otáčky motoru, čímž dojde k přenosu kroutícího momentu do převodového ústrojí pro zvolený převod.

Uvolněním páky by se otáčky motoru měly automaticky vrátit do volnoběžného režimu a čtyřkolka začne postupně zpomalovat.

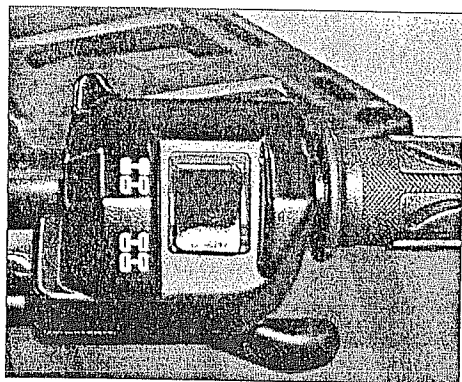

1. Plynová páka
2. Přidat plyn (akcelarovat)
3. Ubrat plyn (zpomalit)

2) Přepínač režimu 2WD/4WD

Nachází se na horní části plynové rukojeti, tento přepínač není funkční pro modely Evropské unie.

3) Brzdová páka

Nachází se na levé straně řídicího volantu. Stlačením páky dojde k aktivaci přední a zadní brzdy. Po uvolnění by se brzdová páka měla vrátit do původní polohy. Brzdný účinek je přímo úměrný síle vynaložené na brzdovou páku a závisí na typu a podmínkách terénu.

POZNÁMKA: Tak jako u ostatních kolových vozidel je při brzdění hmotnost čtyřkolky přenášena na přední kola. Aby se dosáhlo většího brzdného účinku, rozděluje brzdový systém větší část brzdné síly na přední kola. Při prudkém brzdění je z tohoto důvodu ovlivněno ovládání a řízení čtyřkolky. Mějte prosím tuto skutečnost na paměti.

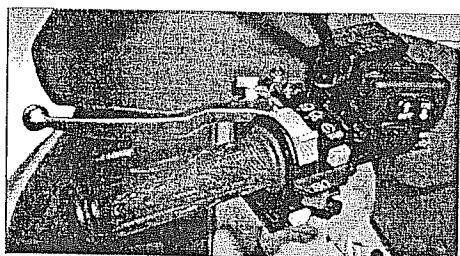

TYPICKÝ PŘÍPAD

1. Brzdová páka
2. Pohybem páky ve směru šipky začne čtyřkolka brzdit.

4) Zámek brzdové páky

Zámek se nachází na levé straně řídicího volantu na brzdové páce. Pokud je aplikován, brání čtyřkolce v pohybu. Tato funkce je užitečná, pokud potřebujeme zablokovat brzdy, například při provádění zatáčky ve tvaru písmene K, během přepravy, nebo pokud čtyřkolka není v provozu.

▼ VÝSTRAHA

Pokud čtyřkolka není v provozu, vždy použijte zámek brzdové páky a řadicí páku uveďte do polohy PARK.

▼ VÝSTRAHA

Před použitím čtyřkolky se ujistěte, že je zámek brzdové páky zcela uvolněn. Pokud je za jízdy na brzdovou páku vyvíjen trvalý tlak, dochází k přibrzdování, což může způsobit poškození brzdového systému, ztrátu účinnosti brzd a/nebo může dojít k požáru.

Aktivace mechanismu zámku:

Stiskněte brzdovou páku, držte ji stisknutou a současně posuňte páčku zámku. Brzdová páka je nyní stlačena a všechna kola zabrzděna.



TYPICKÝ PŘÍPAD

1. Zámek brzdové páky.
2. Po stisknutí dojde k aktivaci parkovacích brzd.

Uvolnění mechanismu zámku: Stiskněte brzdovou páku. Páčka zámku by se měla automaticky vrátit do původní polohy. Brzdová páka by se měla vrátit do klidové polohy. Před jízdou zámek brzdové páky vždy uvolněte.

5) Řadící páka

Nachází se na pravé straně čtyřkolky. Páka má 5 poloh: P, R, N, H a L.

Před změnou polohy řadící páky je nejprve nutné čtyřkolku zcela zastavit, poté můžete páku přesunout do žádané polohy. Nemanipulujte s řadící pákou silou. Pokud nelze převodový režim změnit, zahoupejte se čtyřkolku směrem dozadu a dopředu, aby se převodové ústrojí pohnulo a zkuste zařadit páku znovu.



SCHÉMA ŘAZENÍ

UPOZORNĚNÍ: Před změnou polohy řadící páky čtyřkolku vždy nejprve zcela zastavte a zabrzděte.

P: Parkování

Tato poloha uzamyká převodové ústrojí, aby se zabránilo pohybu čtyřkolky. Polohu použijte vždy, kdy není čtyřkolka v provozu. Za určitých okolností je nutné se čtyřkolku zahoupat, aby se kola v převodovém ústrojí rozpohybovala, čímž dojde k uvolnění řadící páky a následně ji posunout do parkovací polohy.

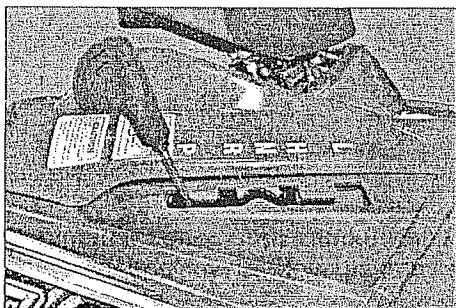
R: Zpětný chod (zpátečka)

Tento režim umožňuje jízdu čtyřkolky dozadu. Rychlost čtyřkolky je omezená.

▼ VÝSTRAHA

Předtím, než začnete se čtyřkolku couvat, se ujistěte, zda je cesta za Vámi bez překážek a bez okolostojících osob. Při couvání zůstaňte sedět.

N: Neutrál

Tato poloha vyřazuje převodové ústrojí a umožňuje tak ruční pohyb se čtyřkolku.

H: Vysoký převod

Nastavením páky do této polohy budou v převodovém ústrojí zvoleny převody pro vysokou rychlost. Umožňují čtyřkolce dosáhnout maximální rychlost.

L: Nízký převod

Nastavením páky do této polohy budou v převodovém ústrojí zvoleny převody pro malou rychlost. Toto je pracovní poloha. Umožňuje čtyřkolce pomalý pohyb s maximálním výkonem a přenosem tažné síly.

POZNÁMKA: Nízký převod použijte vždy při tažení nákladu, nebo při stoupání do prudkého svahu.

6) Zámek čtyřkolky

Může být použito mnoho modelů zámků pro čtyřkolku. Kontaktujte prosím vašeho autorizovaného prodejce Bombardier ATV, abyste se dozvěděli, který model je pro vaši čtyřkolku vhodný.

7) Multifunkční spínač

Multifunkční spínač se nachází na levé straně řídítek.

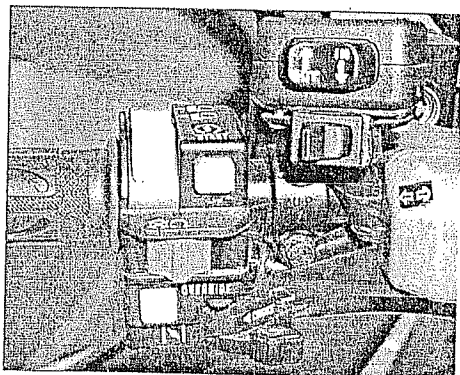

TYPICKÝ PŘÍPAD

1. Multifunkční spínač.

Multifunkční spínač obsahuje následující ovládací prvky:

Spínač světlometů

Nachází se nahoře na multifunkčním spínači. Přepnutím spínače světlometů do polohy LO dojde k rozsvícení potkávacích světel a zadních koncových světel. Přepnutím spínače světlometů do polohy HI dojde k rozsvícení dálkových světel a zadních koncových světel.

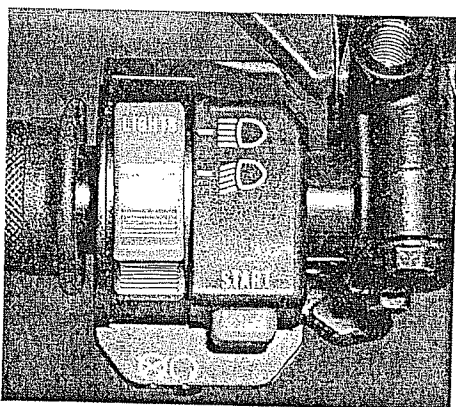

TYPICKÝ PŘÍPAD

1. Spínač světlometů
2. Poloha pro rozsvícení potkávacích světel.
3. Poloha pro rozsvícení dálkových světel.

POZNÁMKA: Otočením klíčku zapalování do polohy „ON - bez osvětlení“ dojde k zhasnutí světlometů.

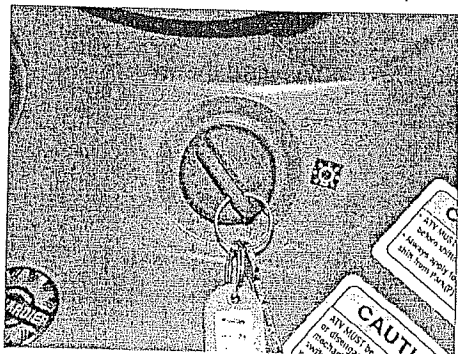

POLOHA „ON - BEZ OSVĚTLENÍ“

Vypínač motoru

Nachází se uprostřed multifunkčního spínače. Pokud je vypínač motoru v poloze OFF (vypnuto), bude se motor otáčet, avšak nedojde k jeho nastartování.

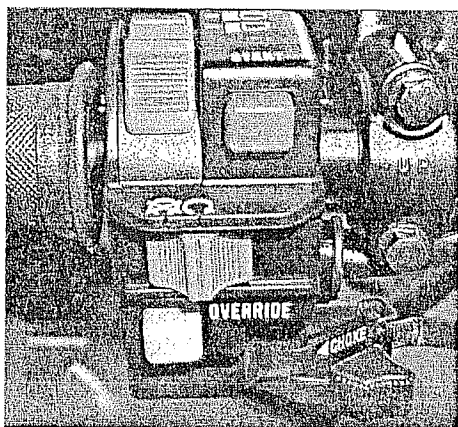

TYPICKÝ PŘÍPAD
1. Vypínač motoru

Vypínač může být použit pro zastavení motoru, nebo v případě nouze.

POZNÁMKA: I když může být motor zastaven otočením klíčku zapalování do polohy „OFF“, doporučujeme zastavovat motor prostřednictvím vypínače motoru. Pro zastavení motoru nejprve zcela uvolněte plynovou páku a následně použijte vypínač motoru.

Tlačítko start

Nachází se nad vypínačem motoru.

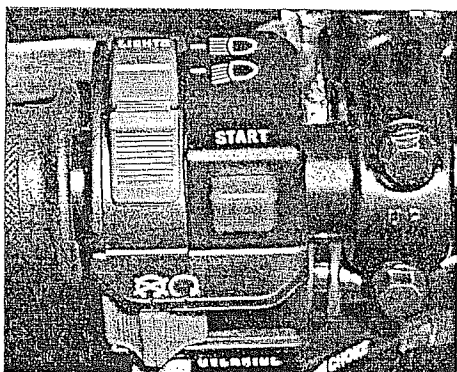

TYPICKÝ PŘÍPAD
1. Tlačítko start
2. Vypínač motoru.

Pro spuštění motoru přepněte vypínač motoru do polohy RUN. Stiskněte a podržte tlačítko start. Jakmile motor naskočí, tlačítko okamžitě uvolněte.

Tlačítko vyřazení omezovače

Nachází se pod vypínačem motoru.

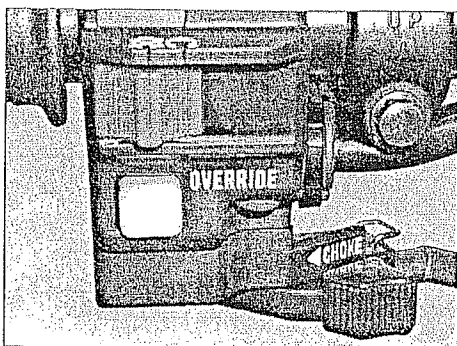

TYPICKÝ PŘÍPAD
1. Tlačítko vyřazení omezovače
2. Vypínač motoru

Toto tlačítko se používá k vyřazení omezovače rychlosti při couvání a při režimu couvání, kdy je potřebný zvýšený výkon. Stisknutím tlačítka bude tento režim aktivován.

▼ VÝSTRAHA

Nikdy nepoužívejte tlačítko vyřazení omezovače pokud je otevřena plynová páka, mohlo by dojít ke ztrátě kontroly nad ovládáním vozidla, což může způsobit vážná zranění osob nebo i smrt.

Páka sytiče

Nachází se ve spodní části multifunkčního spínače. Toto zařízení se vyznačuje páčkou s proměnným nastavením, usnadňující start studeného motoru.

Páka v poloze vypnuto (OFF) je určena pro normální použití vozidla s teplým motorem.

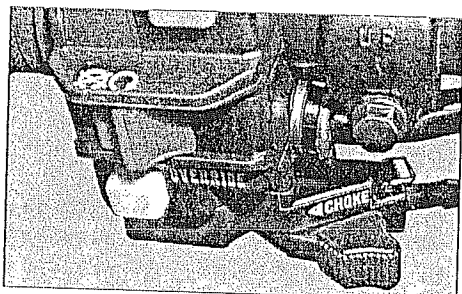

PÁKA SYTIČE V POLOZE VYPNUTO (OFF)

Plně otevřená poloha páky se používá při nízkých teplotách motoru.

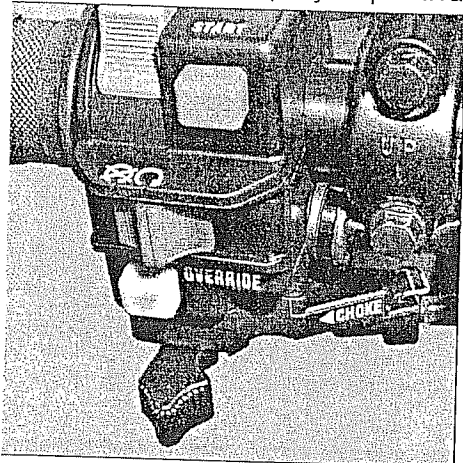

PÁKA SYTIČE V PLNĚ OTEVŘENÉ POLOZE

Ostatní polohy páky mezi polohami vypnuto (OFF) a plně otevřeno, se používají v závislosti na teplotě motoru.

8) Spínač směrových světel

Spínač se nachází na levé straně řídítek nad multifunkčním spínačem.

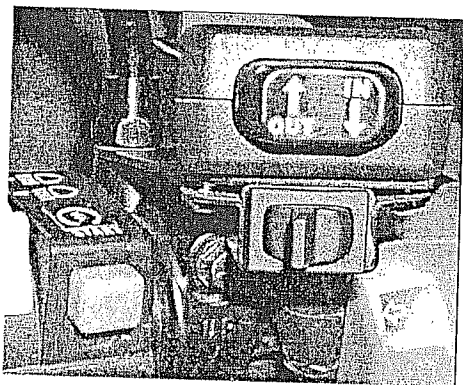

TYPICKÝ PŘÍPAD

1. Přepínač směrových světel

Zatlačením spínače doleva nebo doprava, podle toho, kterým směrem chcete jet, dojde k rozsvícení příslušných směrových světel ukazující zvolený směr jízdy. Po provedení zatáčky vraťte spínač zpět do středové polohy.

9) Klakson

Tlačítko klaksonu je umístěno nad rychloměrem. Klakson spustíte stisknutím tlačítka. Jakmile zazní zvukový signál, tlačítko opět uvolněte.

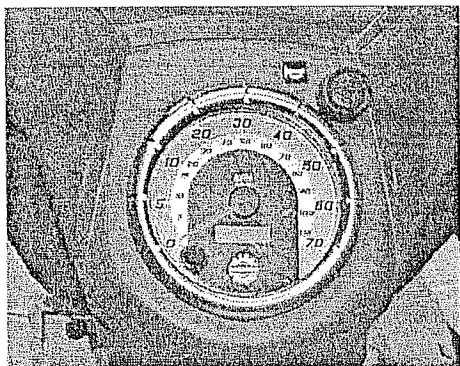

1. Klakson

10) Tlačítko výstražných světel

Tlačítko výstražných světel se nachází na levé straně středového panelu.

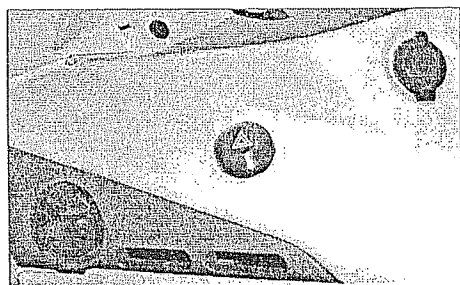

1. Tlačítko výstražných světel.

Toto zařízení, umístěné na čtyřkolce, vyvolá současné blikání všech směrových světel. Používá se k označení čtyřkolky v případě, kdy čtyřkolka stojí a představuje tak dočasnou překážku silničnímu provozu.

Zařízení spustíte jedním stisknutím tlačítka výstražných světel. Opětovným stisknutím tlačítka blikání světel vypnete.

Při blikání směrových světel bliká rovněž tlačítko výstražných světel.

11) Rychloměr

Čtyřkolka je vybavena elektronickým rychloměrem. Zobrazuje rychlost čtyřkolky buď v MPH nebo km/h. Rychloměr je umístěn uprostřed sruženého přístroje, při každém otočení klíčku zapalování do polohy ON se zapne osvětlení přístroje.

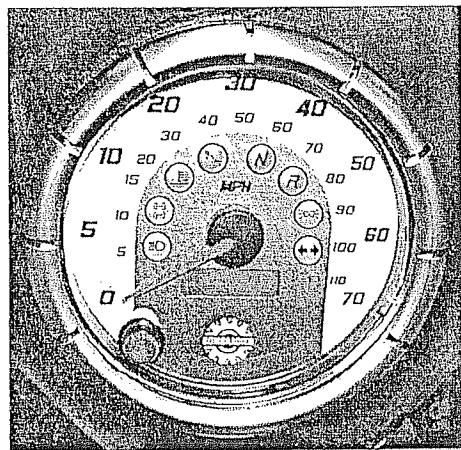

TYPICKÝ PŘÍPAD

1. Tlačítko voliče zobrazení
2. Displej
3. Dálková světla
4. Kontrolka náhonu na všechna čtyři kola (4WD)
5. Kontrolka teploty motoru
6. Kontrolka tlaku oleje
7. Kontrolka zařazení neutrálu
8. Kontrolka zařazení zpátečky
9. Kontrolka obrysových světel
10. Kontrolka směrových světel

Změna jednotek rychlosti MPH na km/h a naopak

Rychloměr byl ve výrobě nastaven na míle, nastavení však lze změnit a rychloměr bude ukazovat v kilometrech.

POZNÁMKA: Změna jednotek se promítne do rychloměru, počítadla ujetých kilometrů a do denního počítadla ujetých kilometrů.

Otočte klíčkem zapalování do polohy vypnuto (OFF) a otevřete přístupový kryt. Přerážněte spojovací pásky upevňující kabel (kterým se změna jednotek provádí) ke kabelovému svazku usměrňovače.

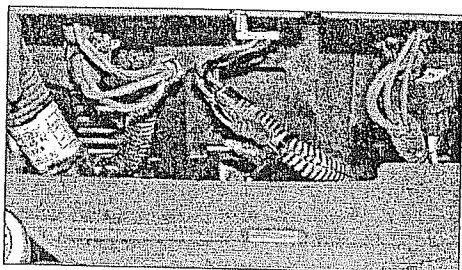

TYPICKÝ PŘÍPAD

1. Konektory na kabelu, kterým se provádí změna jednotek
2. Držáky pojistek

Spojením konektorů dojde ke změně jednotek z mílí na kilometry. Rozpojením konektorů se ukazatele vrátí opět do mílového provedení. Upevněte kabel opět ke kabelovému svazku pomocí nových upevňovacích pásek se zámkem.

Tlačítko voliče zobrazení

Při každém otočení klíčku zapalování do polohy zapnuto (jedna z poloh ON), se na displeji zobrazí počítadlo ujetých kilometrů. Stlačením tlačítka voliče zobrazení přepnete displej do zobrazení denního počítadla ujetých kilometrů.

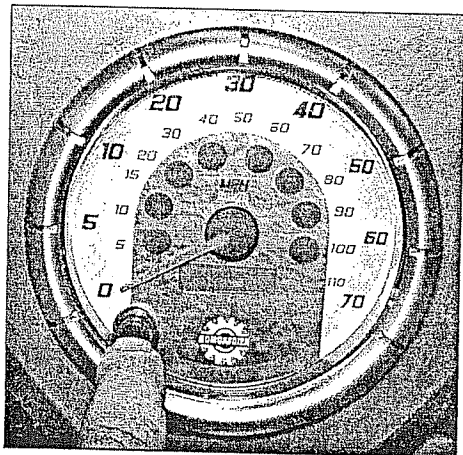

Dalším stlačením tlačítka bude displej zobrazovat počet hodin. Po dalším stisknutí tlačítka se opět vrátíte do zobrazení počítadla ujetých kilometrů.

Počítadlo ujetých kilometrů

Počítadlo ujeté vzdálenosti zaznamenává celkovou ujetou vzdálenost a to buď v mílích nebo kilometrech.

Denní počítadlo ujetých kilometrů

Denní počítadlo zaznamenává ujetou vzdálenost od doby, kdy bylo naposledy vynulováno. Ujetá vzdálenost se zobrazuje buď v mílích nebo kilometrech.

Může být použito ke zjištění, jakou vzdálenost lze na jednu nádrž paliva ujet, nebo například k určení vzdálenosti mezi dvěma místy.

Vynulování počítadla provedete tak, že stisknete a budete DRŽET stisknuté tlačítko voliče zobrazení po dobu 2 sekund.

Počítadlo hodin

Počítadlo hodin zaznamenává dobu chodu motoru v hodinách a minutách.

Kontrolky

Dálková světla (MODRÁ)

○

Pokud tato kontrolka svítí, signalizuje rozsvícení dálkových světlometů.

Náhon na všechna čtyři kola (JANTAROVÁ)

○

Pokud tato kontrolka svítí, signalizuje, že byl aktivován systém náhonu na všechna čtyři kola.

Tlak oleje (ČERVENÁ)

○

Pokud tato kontrolka svítí, signalizuje nízký tlak oleje v motoru.

UPOZORNĚNÍ: Pokud kontrolka nezhasne ihned po nastartování motoru, motor zastavte. Zkontrolujte hladinu oleje v motoru. V případě potřeby olej doplňte. Pokud je hladina oleje v motoru správná, kontaktujte autorizovaného prodejce čtyřkolek Bombardier ATV. Dokud nebude závada odstraněna, čtyřkolku nepoužívejte.

Teplota motoru (ČERVENÁ)

○

Pokud tato kontrolka svítí, signalizuje přehřátí motoru.

Pokud se motor přehřívá, prohlédněte si odstavec PŘEHŘÁTÍ MOTORU v části ZVLÁŠTNÍ POSTUPY.

UPOZORNĚNÍ: Pokud kontrolka nezhasne ihned po nastartování motoru, motor zastavte. Kontaktujte autorizovaného prodejce čtyřkolek Bombardier ATV. Dokud nebude závada odstraněna, čtyřkolku nepoužívejte.

Neutrál (ZELENÁ)

○

Pokud kontrolka svítí, signalizuje, že převodové ústrojí se nachází v neutrální poloze.

Zpátečka (ČERVENÁ)

○

Pokud kontrolka svítí, signalizuje, že převodové ústrojí je nastaveno do polohy pro zpětný chod (couvání).

Obrysová světla (ZELENÁ)

○

Pokud kontrolka svítí, signalizuje rozsvícení obrysových světel.

Směrová světla (ZELENÁ)

○

Pokud kontrolka bliká, signalizuje přerušované rozsvěcování směrových světel, na levé nebo pravé straně.

12) Zásuvka na 12 voltů

Zásuvka se nachází na levé straně středové konzole.

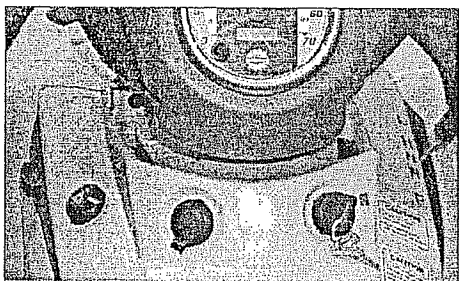

1. Zásuvka na 12-voltů.

Zásuvka je vhodná pro zapojení ručního reflektoru, nebo jiného přenosného zařízení.

Před použitím sejměte ze zásuvky ochrannou krytku. Z důvodu ochrany před povětrností ochrannou krytku na zásuvku opět vraťte.

Nepřekračujte jmenovitou kapacitu zásuvky. Prohlédněte si odstavec SPECIFIKACE.

Pro připojení dodatečného příslušenství je k dispozici pomocný zdroj elektrické energie. V zadní části vozidla se nachází dva vodiče, schované v kabelovém svazku. Více podrobností získáte u autorizovaného prodejce čtyřkolek Bombardier ATV.

13) Spínač zapalování

Spínač zapalování je umístěn na konzoli.

Ovládá se klíčkem, přičemž má 3 polohy: vypnuto (OFF), zapnuto (ON) se světly a zapnuto (ON) bez světel.

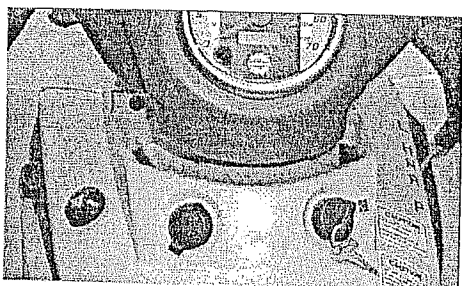

1. Spínač zapalování

Vložte klíček do zapalování a otočte jím do žádané polohy. Klíček opět vyjmete, pokud jím otočíte do polohy vypnuto (OFF) a následně ho vytáhnete.

Poloha zapnuto (ON) s osvětlením zapne všechna světla, bez ohledu na to, zda je motor spuštěn nebo ne. Mějte na paměti, že nechat zapnutá světla bez spuštěného motoru vybíjí baterii. Vždy po zastavení motoru otočte klíčkem zapalování do polohy vypnuto (OFF).

POZNÁMKA: Ačkoliv lze motor zastavit otočením klíčku zapalování do polohy vypnuto (OFF), doporučujeme zastavovat motor prostřednictvím vypínače motoru.

14) Víčko nádrže

Víčko nádrže se nachází na levé straně zadního blatníku.

UPOZORNĚNÍ: Nikdy přes víčko nádrže neumísťujte žádné předměty, protože by mohlo dojít k zablokování ventilačního otvoru na vrcholu víčka a motor by mohl začít vynechávat. Pokud potřebujete doplnit do nádrže palivo, otáčejte víčkem proti směru hodinových ručiček a sejměte ho, po natankování víčko opět pevně utáhněte.

▼ VÝSTRAHA

Před tankováním paliva vždy motor nejprve vypněte. Víčko nádrže otevírejte pomalu. Pokud si všimnete rozdílu tlaků (při povolování víčka slyšíte syčivé zvuky), nechte vozidlo před dalším provozem prohlédnout a/nebo opravit. Palivo je za určitých podmínek hořlavé a výbušné. Ke zjištění množství paliva v nádrži nikdy nepoužívejte otevřený oheň. Nikdy při tankování nekuřte a nedovolte, aby se v okolí vyskytoval oheň nebo jiskry. Vždy pracujte v dobře větraných prostorách. Před umístěním vozidla do teplého prostředí nikdy nedoplňujte palivo na plnou nádrž. Se vzrůstající teplotou palivo expanduje a může přetéci. V případě úniku paliva ze čtyřkočky zbytky ihned setřete.

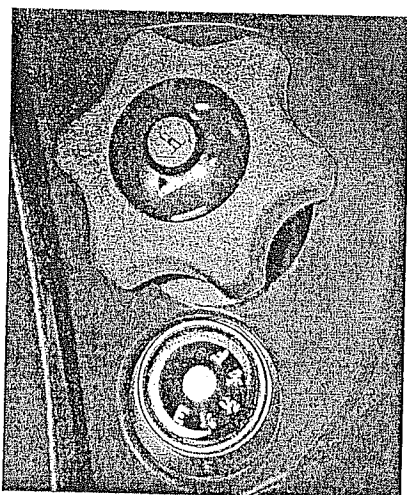

1. Víčko nádrže
2. Palivoměr

15) Palivoměr

Nachází se na levé straně zadního blatníku, blízko víčka nádrže, palivoměr ukazuje přibližné množství paliva v nádrži.

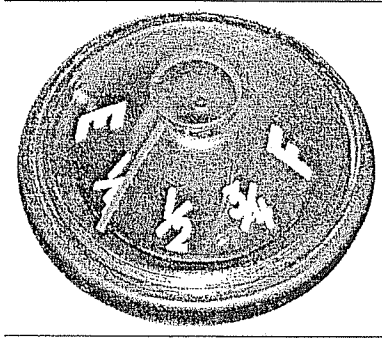

16) Palivový ventil

Nachází se na levé straně pod konzolí. Je to třípolohový otočný ventil: zavřeno (OFF), otevřeno (ON), rezerva (RES). Otáčejte ventilem, dokud nebude ukazatel vyrovnán s jednou z poloh ON, OFF nebo RES.

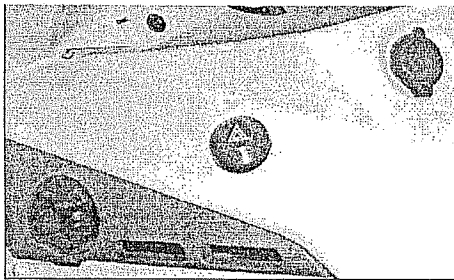

1. Vyrovnajte šipku do žadanej polohy.

Zavřeno (OFF)

Přeruší dodávku paliva do karburátoru.

UPOZORNĚNÍ: Otočte ventil do polohy OFF, pokud čtyřkolku nepoužíváte, nebo během transportu.

Otevřeno (ON)

Přívod paliva do karburátoru je otevřen. Toto je normální poloha pro provoz čtyřkolky.

Rezerva (RES)

Pokud došlo k vyčerpání paliva v nádrži a ventil byl v poloze otevřeno (ON), bude při otočení ventilu do polohy RES v nádrži k dispozici nouzová zásoba paliva. Rezerva obsahuje přibližně 12% celkové kapacity nádrže. Používejte tuto polohu pouze tehdy, pokud došlo k vyčerpání paliva při otevřeném ventilu (ON).

Pokud jedete na rezervu, palivo co nejdříve doplňte. Po natankování nezapomeňte otočit ventil zpátky do polohy otevřeno (ON).

UPOZORNĚNÍ: Neúplné otevření palivového ventilu omezí průtok paliva. Ujistěte se, zda je ventil při provozu vozidla plně otevřen.

17) Brzdový pedál

Pedál je umístěn na pravé nožní opěrce. Sešlápnutím pedálu dolů začne brzdit zadní brzda. Po uvolnění by se měl pedál vrátit do původní polohy. Brzdný účinek je přímo úměrný vynaložené síle na brzdový pedál a závisí rovněž na podmínkách jízdního terénu.

POZNÁMKA: Brzda bude mít účinek také na přední kola prostřednictvím hnacího ústrojí.

Brzdový pedál aktivuje pouze zadní brzdu. Pokud dojde k selhání hlavního brzdového systému, může být zadní brzda aktivována sešlápnutím brzdového pedálu.

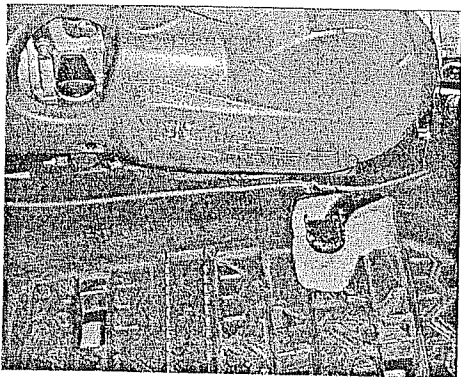

1. Brzdový pedál

18) Stupačky

Jsou umístěny na nožních opěrkách. Používejte tuto oblast pro nohy, budete sedět stabilněji.

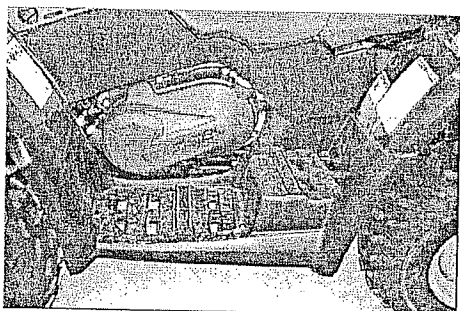

1. Stupačka

19) Madla

Madla jsou umístěna po obou stranách sedadla spolujezdce.



1. Madla
2. Sedadlo spolujezdce

Pasažér je povinen používat držadla po celou dobu jízdy.

▼ VÝSTRAHA

Nikdy se nadržte řídiče. Vždy pevně držte madla.

20) Sedadlo spolujezdce/systém CRS (Convertible Rack System)

▼ VÝSTRAHA

Nikdy nejezděte na čtyřkolce bez správně nainstalovaného sedadla pro spolujezdce nebo systému CRS.

Sedadlo pro spolujezdce bylo navrženo k zajištění bezpečné a pohodlné jízdy pro jednoho pasažéra. Zabudovaná bederní opěrka slouží k pohodlnému podepření zad v průběhu jízdy.

Systém CRS nabízí možnost přeměny dvousedadlové čtyřkolky v jednosedadlovou se zvětšeným úložným prostorem.

Instalace je jednoduchá. Odstraňte sedadlo spolujezdce a připevněte CRS, nebo naopak. Dodržujte níže popsaný postup, abyste jednotlivé části odmontovali a připevnili správně.

▼ VÝSTRAHA

Bez namontovaného sedadla spolujezdce smí čtyřkolku používat pouze jeden jezdec a nesmí na ní být převážen žádný pasažér. Nikdy nepřevázejte pasažéra na systému CRS.

Odstranění sedadla spolujezdce

- Posuňte západku sedadla spolujezdce dopředu. Západka je umístěna pod zadním koncem sedadla.

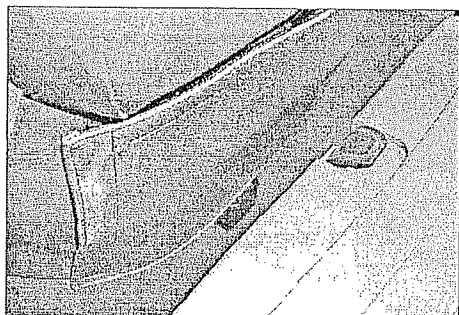

1. Západka sedadla

- Jemně nadzvedněte zadní část sedadla.
- Zatáhněte sedadlo směrem dozadu.
- Pokračujte ve zdvihání sedadla, dokud se vám nepodaří uvolnit přední západku. Poté můžete odstranit sedadlo spolujezdce.

Instalace sedadla spolujezdce

- Vsuňte přední háček sedadla pod tyče rámu.

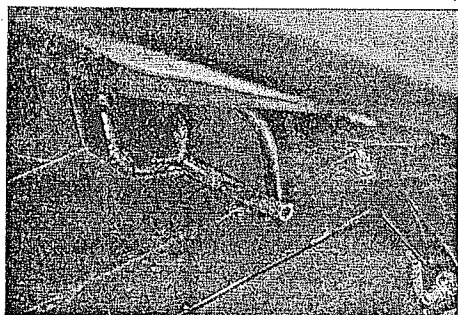

1. Vsuňte tento háček pod tyč
2. Tyč

- Když je sedadlo na svém místě, pevně jej přitlačte směrem dolů do západky.

POZNÁMKA: Ucíťte cvaknutí. Zkontrolujte, zda je sedadlo bezpečně připevněno v západce tak, že za něj silně zatáhnete.

▼ VÝSTRAHA

Před jízdou zkontrolujte, je-li sedadlo bezpečně připevněné.

Odstranění systému CRS

- Posuňte západku CRS dopředu. Západka je umístěna pod zadním koncem sedadla.

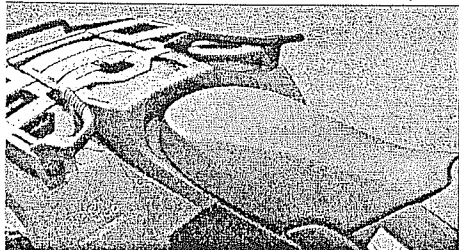

1. Západka CRS

- Jemně nadzvedněte zadní část CRS.
- Zatáhněte CRS směrem dozadu.
- Pokračujte ve zdvihání sedadla, dokud se vám nepodaří uvolnit přední západku. Poté můžete odstranit CRS.

Instalace systému CRS

- Vsuňte přední háček CRS pod tyče rámu.
 - Když je CRS na svém místě, pevně ji přitlačte směrem dolů do západky.
- Pokud se CRS v průběhu jízdy padá/chrastí/pohybuje, proveďte následující:
- Odstraňte CRS.
 - Odstraňte zarážku CRS.
 - Instalujte podložku/y mezi obě zarážky a CRS.
 - Znovu instalujte CRS.

21) Sedadlo řidiče

POZNÁMKA: Před odstraněním sedadla řidiče musíte odmontovat sedadlo spolujezdce nebo CRS.

Odstranění sedadla řidiče

- Posuňte západku sedadla dopředu. Západka je umístěna pod zadním koncem sedadla.

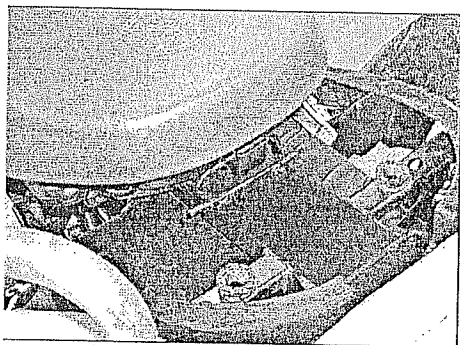

1. Západka sedadla

- Zatáhněte sedadlo směrem dozadu.
- Pokračujte ve zdvihání sedadla, dokud se vám nepodaří uvolnit přední západku. Poté můžete odstranit sedadlo.

Instalace sedadla řidiče

- Vsuňte přední háček sedadla pod háky rámu.
- Když je sedadlo na svém místě, pevně jej přitlačte směrem dolů do západky.

POZNÁMKA: Ucítíte cvaknutí. Zkontrolujte, zda je sedadlo bezpečně připevněno v západce tak, že za něj silně zatáhnete.

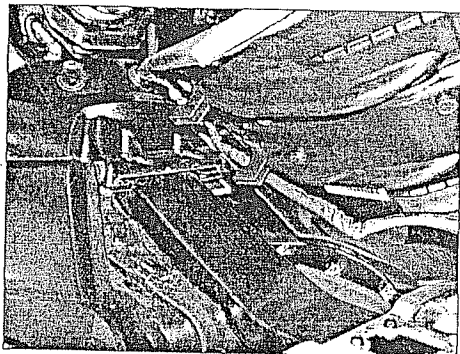

1. Vsuňte tato poutka do háků.
2. Háky

▼ VÝSTRAHA

Před jízdou zkontrolujte, je-li sedadlo bezpečně připevněné.

22) Přístupový kryt

Přístupový kryt je umístěn na předním blatníku, mezi předními nosiči. Nejprve otevřete západky, kryt zvedně a pak ho celý sejměte.

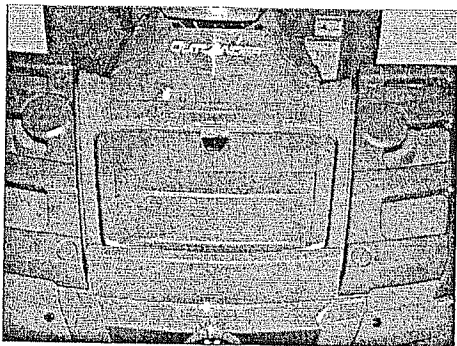

TYPICKÝ PŘÍPAD

1. Přístupový kryt
2. Přední nosiče
3. Západka

Kryt umožňuje snadný přístup do servisního oddílu. Servisní oddíl obsahuje různé položky údržby, jako je nádržka brzdové kapaliny pro zadní brzdu, víčko chladiče, nádržka chladicí kapaliny a držák pojistek (za skříňkou na nářadí).

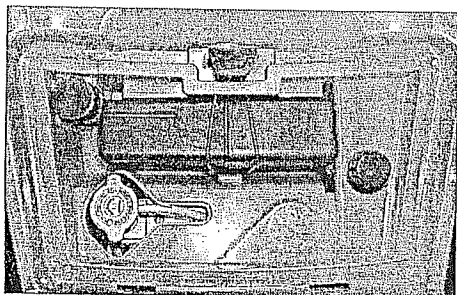

1. Nádržka brzdové kapaliny pro zadní brzdu
2. Víčko chladiče
3. Nádržka chladicí kapaliny
4. Skříňka na nářadí

23) Zadní úložný prostor

Nachází se v zadní části čtyřkolky. Vhodný prostor pro převážení menších předmětů, jako jsou náhradní zapalovací svíčky, lékárnička, atp. Uvolněte západku na krytu, opatrně ho zvedněte a následně kryt sejměte.

Prostor je opatřen zátkou pro odvodnění. V případě potřeby zátku odstraňte a nechte vodu z přihrádky odtéct. Po skončení zátku opět vraťte na místo.

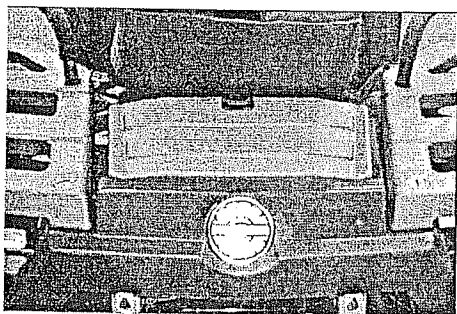

1. Kryt zadního úložného prostoru
2. Sedadlo
3. Zadní nosiče
4. Západka

▼ VÝSTRAHA

Pokud je motor spuštěný, vždy uveďte řadící páku do parkovací polohy PARK, předtím, než začnete kryt otevírat. Nikdy v úložném košíku nenechávejte těžké, nebo volně umístěné křehké předměty. Před jízdou kryt vždy zajistěte západkou. Pokud je kryt sejmut, aby tak vznikl větší úložný prostor, ujistěte se, zda je náklad zajištěn a zda při rychlejší jízdě po nerovném terénu nemůže dojít k jeho vypadnutí. Zpomalte.

24) Nosič nákladů

Nosič se nachází na horní části karosérie a to vepředu i vzadu. Nosiče jsou vhodné pro převážení různé výbavy a příslušenství.

▼ VÝSTRAHA

Vždy zajistěte, aby byl materiál k nosiči řádně připevněn. Nosič nepřetěžujte. Náklad nesmí překážet ve výhledu a/nebo při řízení. Na nosiči nepřevázejte spolujezdce.

Prohlédněte si odstavec SPECIFIKACE, ve kterém je popsáno převážení nákladů a kde jsou uvedena doporučení pro rozložení hmotnosti zboží.

25) Zařízení pro připojení přívěsu

Zařízení se nachází blízko zadní osy, je na něm nainstalována koule, určená k tažení přívěsného vozíku, nebo jiného zařízení. Prohlédněte si odstavec SPECIFIKACE, ve kterém jsou uvedena doporučení pro převážení a tažení nákladů.

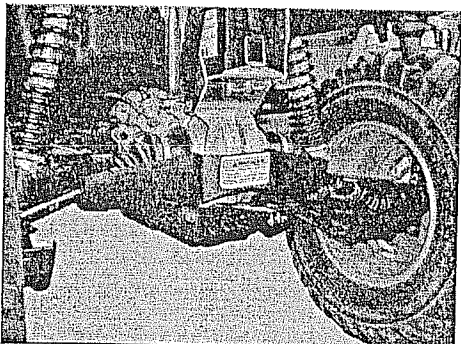

1. Zařízení pro připojení přívěsu

▼ VÝSTRAHA

Nevyměňujte instalovanou tažnou kouli za jinou, která neodpovídá normám.

POZNÁMKA: Dodržujte instrukce pro správné připojení přívěsu, poskytované výrobcem.

26) Víčko chladiče

Nachází se v servisním oddílu, pod přístupovým krytem.

▼ VÝSTRAHA

Nesnímejte víčko chladiče, pokud je motor horký. Předejdete tak případnému popálení.

Pokud potřebujete víčko chladiče sejmout, zatlačte ho směrem dolů a zároveň s ním otočte proti směru hodinových ručiček. Opačným postupem víčko opět nasadíte.

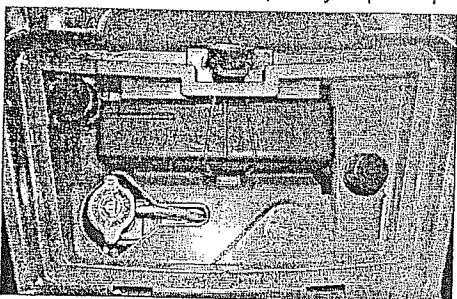

1. Víčko chladiče

27) Pojistky

Elektrická instalace na čtyřkolce je chráněna pojistkami. Podrobnější informace naleznete v části *Informace o údržbě*.

Držáky pojistek se nachází v servisním oddělení (za skříňkou na náradí).

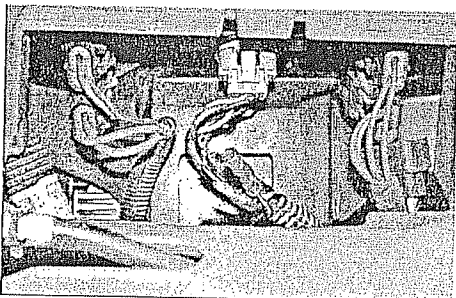

UMÍSTĚNÍ POJISTEK

1. Příslušenství (15 A)
2. Ventilátor (15 A)
3. Hlavní el. vedení (20 A)
4. Nabíjení (30 A)

28) Skříňka na nářadí

Skříňka na nářadí se nachází v servisním oddělení. Obsahuje nástroje potřebné pro základní údržbu, tuto uživatelskou příručku a ATV uživatelskou příručku k navijáku pro XT modely.

Skříňka na nářadí obsahuje tyto nástroje:

- kleště (1)
- šroubovák (1)
- stranový klíč 10/13 mm (1)
- stranový klíč 15/17 mm (1)
- nástrčný klíč 10/13 mm (1)
- nástrčný klíč 16/18 mm (1)
- tlakoměr k měření tlaku v pneumatikách (1)
- klíč s vnitřním šestihranem 3 mm (1)
- klíč pro montáž tlumičů (1)
- pojistka 30 A (1)
- pojistka 20 A (1)
- pojistka 15 A (1).

29) Rukojeť ručního startéru

Pro nouzové případy je čtyřkolka vybavena rukojetí, umožňující ruční start motoru.

Při startu čtyřkolky postupujte obvyklým způsobem; avšak místo elektrického startéru použijte ruční navijecí startér.

Rukojeť startéru se nachází na pravé straně čtyřkolka. Je to typ s automatickým zpětným navijením. Zatáhněte pomalu za rukojeť, dokud neucítíte odpor, pokračujte pomalu v tažení, dokud nepřekonáte odpor při horní úvratí motoru (silný odpor při protáčení motoru), pak prudce zatáhněte. Pomalu rukojeť uvolněte.

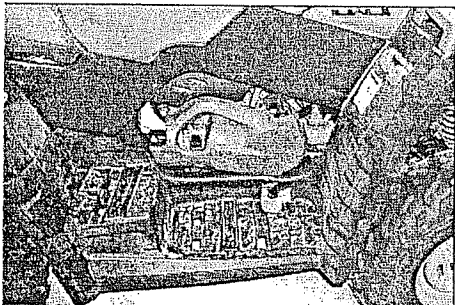

1. Rukojeť ručního startéru

30) Měrka hladiny oleje

Nachází se na pravé straně motoru. Umožňuje zkontrolovat hladinu oleje v motoru.

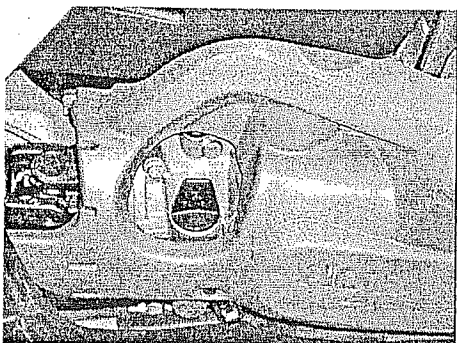

1. Měrka hladiny oleje v motoru.

Provedení správné kontroly hladiny oleje v motoru je popsáno v odstavci KAPALINY.

31) Naviják

XT modely (

Naviják je umístěn za přední kluznou deskou.

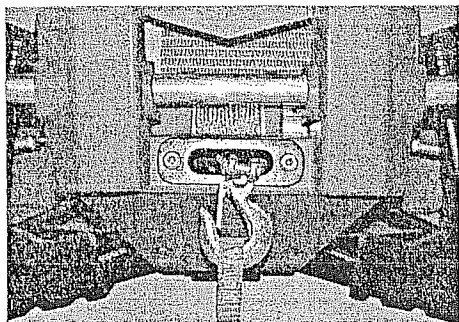

1. Naviják
2. Přední kluzná deska

▼ VÝSTRAHA

Přední hák navijáku takto vybavených modelů vozidel ATV, musí být před jízdou na veřejných komunikacích a/nebo cestách odstraněn a uschován. Pokud tak není učiněno, zvyšuje se riziko zranění okolostojících osob.

32) Ovládací spínač navijáku

XT modely

Nachází se na levé straně řídítek, nad přepínačem směrových světel. Stlačením levé strany spínače se začne ocelové lano z navijáku odvíjet. Stlačením pravé strany spínače se začne ocelové lano navíjet. Podrobnější informace naleznete v ATV uživatelské příručce pro naviják.

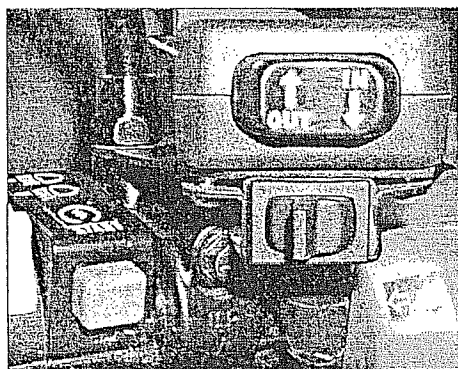

1. Navíjení ocelového lana
2. Odvíjení ocelového lana

33) Průvlačnice

XT modely

Průvlačnice je umístěna na přední kluzné desce. Používá se k ochraně vozidla před poškozením a k vedení ocelového lana do navijáku.

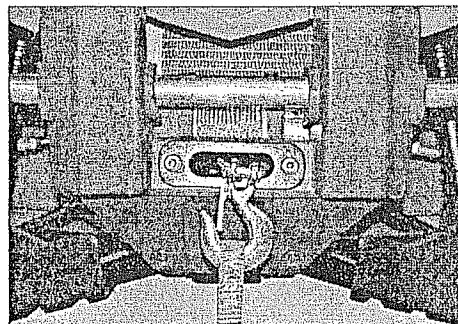

1. Přední kluzná deska
2. Průvlačnice
3. Háč navijáku

PROVOZNÍ KAPALINY

Při čtení uživatelské příručky si pamatujte následující:

▼ VÝSTRAHA

Označuje potenciální nebezpečí, které může vést k těžkému zranění nebo úmrtí v případě, že mu nezabráníte.

V této části jsou popsány doporučené provozní kapaliny a postupy, jak kontrolovat jejich množství. Postupy výměny provozních kapalin jsou popsány v části ÚDRŽBA.

PALIVO

Doporučené palivo

Používejte běžný bezolovnatý benzín, nebo palivovou směs obsahující méně než 10% etanolu, nebo metanolu, které jsou k dostání ve většině čerpacích stanic. Benzín musí mít oktanové číslo alespoň 91, nebo vyšší.

UPOZORNĚNÍ: Nikdy neexperimentujte s jinými palivy. Použití nedoporučených paliv může mít za následek zhoršení výkonu vozidla a způsobit poškození důležitých dílů v palivovém systému a zničení motorových součástí.

UPOZORNĚNÍ: Nikdy nemíchejte palivo s olejem. Čtyřkolka je vybavena čtyřtákním motorem. Olej lze přidávat pouze do motorového prostoru.

Hladina paliva

▼ VÝSTRAHA

Před tankování paliva vždy motor nejprve vypněte. Víčko nádrže otvírejte pomalu. Pokud si všimnete rozdílu tlaků (při povolování víčka slyšíte syčivé zvuky), nechte čtyřkolku před dalším provozem prohlédnout a/nebo opravit. Palivo je za určitých podmínek hořlavé a výbušné. Ke zjištění množství paliva v nádrži nikdy nepoužívejte otevřený oheň. Nikdy při tankování nekuřte a nedovolte, aby se v okolí vyskytoval oheň nebo jiskry. Vždy pracujte v dobře větraných prostorách. Před umístěním čtyřkolky do teplého prostředí nikdy nedoplňujte palivo na plnou nádrž. Se vzrůstající teplotou palivo expanduje a může přetéci. V případě úniku paliva ze čtyřkolky zbytky ihned setřete.

MOTOROVÝ/PŘEVODOVÝ OLEJ

Doporučený olej

Používejte olej pro čtyřtákní motory, který splňuje nebo překračuje API servisní třídu, udávající kvalitu oleje - SG, SH, nebo SJ. Vždy zkontrolujte štítek na nádobě s olejem a ujistěte se, zda obsahuje písmena SG, SH, nebo SJ. Používejte pouze olej o vysoké kvalitě a s vysokou odolností proti degradaci.

POZNÁMKA: Stejný olej maže jak motor, tak i převodové ústrojí. Pro lepší celkový výkon a ochranu proti opotřebení používejte XP-S 5W40 syntetický olej pro čtyřtákní motory (P/N 293 600 039).

Viskozita oleje

Olej SAE 5W30 je doporučený pro všechna roční období. Avšak během období nejteplejších letních dnů a třeskutých zimních dnů, použijte následující diagram pro určení správné viskozity oleje.

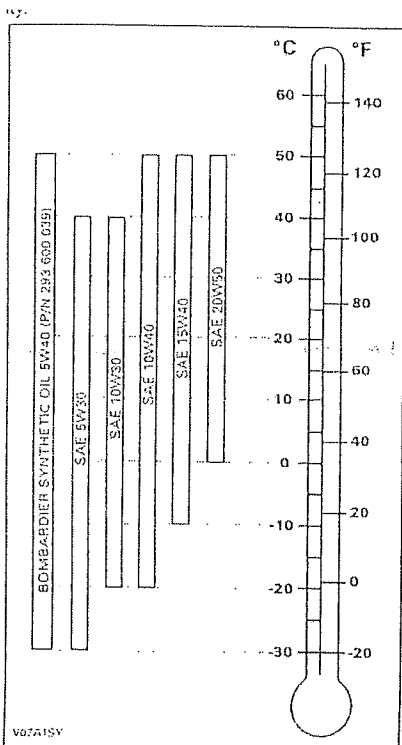

Hladina oleje

UPOZORNĚNÍ: Hladinu oleje kontrolujte často a v případě potřeby olej doplňte. Nepřelévejte. Provozování motoru/převodového ústrojí s nesprávným množstvím oleje může vážně poškodit motor/převodové ústrojí. V případě rozlité oleje ihned setřete.

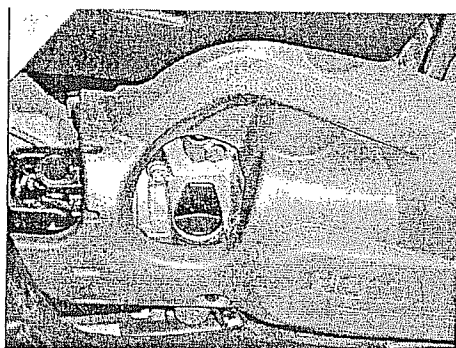

PRAVÁ STRANA MOTORU

1. Měrka hladiny oleje

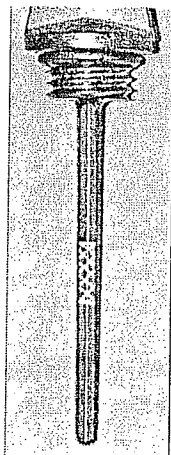

Umístěte čtyřkolku se studeným a vypnutým motorem na vodorovný povrch a následujícím způsobem zkontrolujte množství oleje:

1. Odšroubujte měrku hladiny oleje, vytáhněte ji a očistěte suchým hadrem.
2. Měrku zasuňte, a zcela zašroubujte.
3. Opět měrku vyšroubujte a zkontrolujte hladinu oleje. Hladina by se měla nacházet blízko nebo na horní rysce.

1. Maximální množství oleje
2. Přidat olej
3. Provozní rozsah

Před doplněním oleje měrku vyšroubujte. Umístěte do otvoru trychtýř, aby se předešlo rozlité oleje v bezprostředním okolí.

Doplňte malé množství doporučeného oleje a hladinu oleje zkontrolujte. Opakujte výše uvedené postupy, dokud hladina oleje nedosáhne horní rysky na měrce. Nepřelévejte. Po skončení měřku řádně utáhněte.

CHLADÍČÍ KAPALINA

Doporučená chladicí kapalina

Vždy používejte nemrznoucí směs ethylen-glykol, obsahující inhibitory koroze speciálně určené pro hliníkové motory s vnitřním spalováním.

Chladicí systém musí být doplňován destilovanou vodou a nemrznoucí směsí (50% vody, 50% nemrznoucí směsí), nebo již namíchanou chladicí směsí Bombardier (P/N 293 600 038).

Hladina chladicí kapaliny

▼ VÝSTRAHA

Hladinu chladicí kapaliny kontrolujte při studeném motoru. Nikdy nedoplňujte chladicí kapalinu do chladicího systému, pokud je motor horký.

Sejměte přístupový kryt.

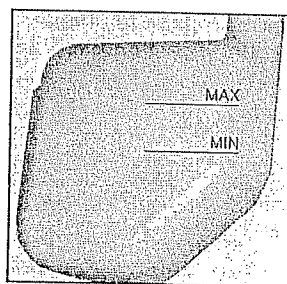
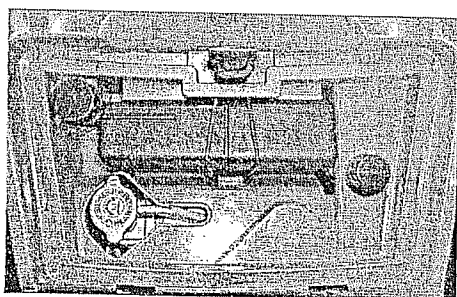

Umístěte čtyřkolku na vodorovný povrch, hladina chladicí kapaliny by se měla pohybovat mezi ryskami MIN. a MAX., které jsou vyznačeny na vyrovnávací nádržce chladicí kapaliny.

POZNÁMKA: Pokud kontrolujete hladinu chladicí kapaliny při teplotách nižších než 20°C (68°F), může se hladina pohybovat mírně pod ryskou MIN.

Podle potřeby doplňte chladicí kapalinu až po rysku MAX. K dolití použijte trychtýř, zabráníte tím rozlití kapaliny. **Nepřelévejte.**

Nasadte víčko zpět na vyrovnávací nádržku a řádně ho utáhněte, nasadte přístupový kryt.

Pokud jste doplnili chladicí kapalinu do vyrovnávací nádržky chladicí kapaliny, zkontrolujte rovněž hladinu kapaliny v chladiči. Podle potřeby kapalinu doplňte.

▼ VÝSTRAHA

Neotevírejte víčko chladiče pokud je motor horký, předejdete tak případnému opaření.

POZNÁMKA: Chladicí systém, který často vyžaduje doplňování chladicí kapaliny, ukazuje na netěsnosti, nebo na problémy s motorem. Navštivte autorizovaného prodejce výrobků Bombardier ATV.

Výměna chladicí kapaliny

Prohlédněte si odstavec ÚDRŽBA.

BRZDOVÁ KAPALINA

Doporučená kapalina

Vždy používejte pouze takovou brzdovou kapalinu, která splňuje specifikaci DOT 4.

UPOZORNĚNÍ: Aby se předešlo vážnému poškození brzdového systému, nepoužívejte jiné kapaliny než doporučené, ani vzájemně různé kapaliny nemíchejte např. pro dolití nádržky.

Úroveň hladiny kapaliny

Umístěte čtyřkolku na rovnou plochu a zkontrolujte, zda je v nádržce dostatečné množství brzdové kapaliny. Hladina by měla být nad značkou MIN.

Doplňte podle potřeby kapalinu. **Nepřelévejte.**

Před sejmutím víčko plnicího hrdla očistěte.

UPOZORNĚNÍ: Používejte brzdovou kapalinu DOT 4 pouze z hermeticky uzavřené nádoby. Nepoužívejte brzdovou kapalinu ze starých nebo již otevřených nádob.

POZNÁMKA: Nízká hladina brzdové kapaliny může znamenat netěsnost brzdové soustavy nebo opotřebení brzdových destiček. V tomto případě navštivte autorizovaného prodejce výrobků Bombardier ATV.

Nádržka kapaliny u brzdové páky

Otáčejte řízením (řídítky) v přímém směru tak, aby se nádržka nacházela ve vodorovné poloze. Zkontrolujte úroveň hladiny brzdové kapaliny; nádržka je plná, pokud kapalina dosahuje vrcholku okénka.

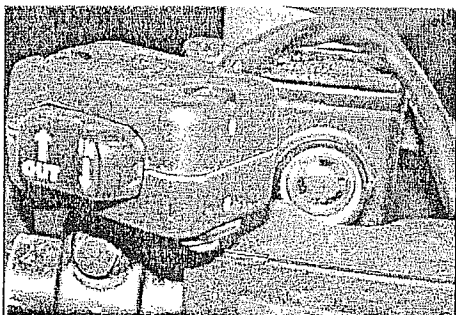

Vizuálně zkontrolujte stav nádržky u brzdové páky. Prohlédněte, zda se nevyskytují praskliny, trhliny, atp. V případě poškození ji vyměňte.

Nádržka brzdové kapaliny u nožní brzdy

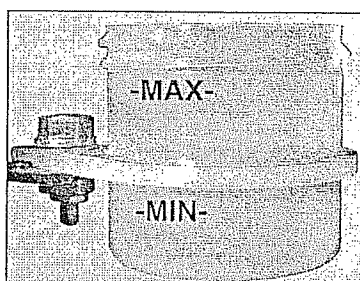
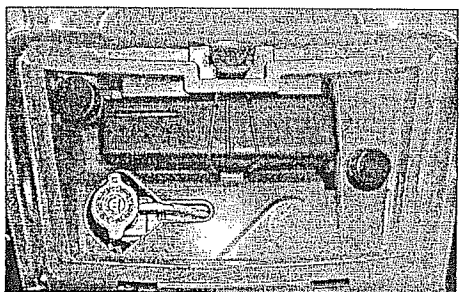

BATERIE

Čtyřkolka je vybavena suchým typem baterie, která nevyžaduje údržbu. Instrukce pro vyjmutí/installaci baterie naleznete v odstavci ÚDRŽBA.

DOBA ZÁBĚHU

MOTOR

Předtím, než je možné se čtyřkolkou jezdit na plný plyn, musí se čtyřkolka nejprve zajeť a to po dobu 10 provozních hodin.

UPOZORNĚNÍ: Nikdy nemíchejte olej s palivem. Čtyřkolka je vybavena čtyřtaktním motorem. Olej musí být přidáván pouze do určeného motorového prostoru.

Během periody záběhu by neměl maximální plyn překročit 3/4. Avšak krátkodobá plná akcelerace a změna otáček přispívají k správnému provedení záběhu. Nepřetržitá akcelerace na plný plyn, dlouhotrvající konstantní otáčky a přehřívání motoru jsou pro záběh vozidla škodlivé.

VARIÁTOROVÝ ŘEMEN

Nový variátorový řemen vyžaduje dobu záběhu 50 km (30 mil). Vyvarujte se prudkému zrychlování/zpomalování, tažení nákladu, nebo vysokým trvalým otáčkám motoru.

PROHLÍDKA PO 10-TI HODINÁCH

Podobně jako u ostatních přesných mechanických zařízení je nutné, aby po prvních 10 hodinách nebo 300 kilometrech (185 mil) provozu čtyřkolky, podle toho, která možnost nastane dříve, byla Vaše čtyřkolka zkontrolována autorizovaným servisem Bombardier ATV. Tato kontrola Vám poskytuje příležitost prodiskutovat nezodpovězené otázky, které Vás během prvních hodin provozu napadly.

Prohlídka se provádí na náklady majitele vozidla.

Při čtení této uživatelské příručky si pamatujte následující:

▼ VÝSTRAHA

Označuje potenciální nebezpečí, které může vést k těžkému zranění nebo úmrtí v případě, že mu nezabráníte.

KONTROLA PŘED JÍZDOU

▼ VÝSTRAHA

Před každou jízdou je velice důležité provést kontrolu čtyřkolky. Před zahájením jízdy vždy proveďte správnou funkci důležitých ovládacích prvků, bezpečnostních prvků a mechanických součástí. Pokud tak neučiníte, může dojít k vážným úrazům nebo i úmrtí.

- Odstraňte zámek čtyřkolky.
- Použijte parkovací brzdu a zkontrolujte, zda správně funguje.
- Zkontrolujte tlak v pneumatikách a stav pneumatik.
- Zkontrolujte kola a ložiska, zda nejsou opotřebená nebo poškozená.
- Zkontrolujte umístění ovládacích prvků a ujistěte se, že řádně fungují.
- Ověřte, zda lze s řízením volně pohybovat.
- Několikrát zkuste funkci plynové páky, aby jste se ujistili, že pracuje zcela volně. Musí se po uvolnění vracet zpět do polohy pro volnoběh.
- Zkuste funkci brzdové páky a brzdového pedálu, ujistěte se, že brzdy bezpečně fungují. Páka a pedál se musí po uvolnění zcela vracet do původní polohy.
- Ujistěte se, že převodová páka funguje, pak ji opět vraťte do polohy PARK.
- Zkontrolujte množství paliva, oleje a chladící kapaliny.
- Zkontrolujte, zda nedochází k úniku oleje na motorových/převodových komponentách a na hnacím ústrojí.
- Ujistěte se, zda se palivový ventil nachází ve zcela otevřené poloze (ON).
- Očistěte přední světlomety, směrová světla a zadní brzdová světla.
- Ujistěte se, zda přístupový kryt do předního oddělení a kryt zadního úložného prostoru jsou řádně zajištěny v západkách.
- Ujistěte se, že sedadlo řidič a spolujezdce nebo odklápěcí korba jsou správně umístěny a připevněny.
- Pokud přepravujete náklad, respektujte dovolenou nosnost. Ujistěte se, že je náklad řádně upevněn k nosičům.
- Pokud táhnete přívěsný vozík, nebo jiné zařízení, ujistěte se, že bude respektováno zatížení vlečné oje a přípustná celková hmotnost přívěsného vozíku. Ujistěte se, že je vozík řádně připevněn k tažnému zařízení.
- **Při vypnutém motoru** prohlédněte a vyzkoušejte, zda nejsou některé části uvolněny. Zkontrolujte upevňovací prvky.
- Ujistěte se, že na cestě po které pojedete nejsou žádné osoby ani překážky.
- Zkontrolujte funkci spínače zapalování, tlačítka pro start motoru, vypínače motoru, koncových světel a směrových světel.
- Zkontrolujte stav sedadla spolujezdce, opěrek a madel.
- Seznamte pasažéra se základními pravidly bezpečné jízdy.
- Ujistěte se, že je pasažér, pokud jej převážíte, usazen na sedadle pro spolujezdce.
- Je-li instalována odklápěcí korba (místo sedadla spolujezdce), zkontrolujte, je-li správně připevněna.
- Nastartujte motor a jed'te pomalu pár metrů dopředu, vyzkoušejte jednotlivě funkci obou brzd.

Jakýkoliv nedostatek, který jste při kontrole našli, před jízdou opravte.
V případě potřeby kontaktujte autorizovaný servis Bombardier ATV.

PROVOZNÍ POKYNY

Všeobecné

Řadící páka musí být před spuštěním motoru v poloze PARK nebo NEUTRAL.

POZNAMKA: Pro Vaše pohodlí umožňuje režim „vyřazení omezovače rychlosti“ nastartovat motor při jakékoliv poloze řadící páky. Při zmáčknutí tlačítka start motoru stiskněte brzdovou páku, nebo brzdový pedál a držte ho stlačený.

Pro nastartování motoru nejprve přepněte vypínač motoru do polohy RUN, zasuňte klíč do zapalování a otočte ho do polohy ON, pak stiskněte tlačítko start.

První startování za studena

Zasuňte klíč do zapalování a otočte jím do polohy ON.

Uvedte vypínač motoru do polohy RUN.

Při studeném počasí, pod 0°C (32°F) dejte páčku sytiče do plně otevřené polohy.

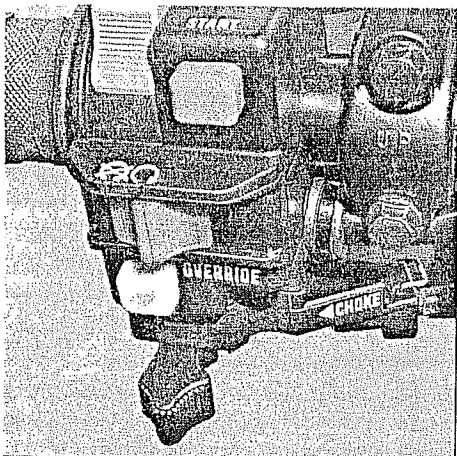

TYPICKÝ PŘÍPAD

1. Páčka sytiče v plně otevřené poloze.

Stiskněte a držte stisknuté tlačítko start, dokud motor nenastartuje.

UPOZORNĚNÍ: Nedržte tlačítko déle než 30 sekund. Pokud motor nechce ihned naskočit, měly by se mezi jednotlivými startovními cykly provádět přestávky, aby se startér stačil ochladit. Dávejte pozor, aby jste nevybili baterii.

POZNÁMKA: Sytič lze použít pro rychlejší start motoru. Lehce stiskněte páčku sytiče; Pokud ji stisknete příliš, nebude systém sytiče aktivován.

Po nastartování motoru ihned tlačítko start uvolněte.

Po několika sekundách posuňte páčku sytiče z plné polohy do střední polohy, až budou dosaženy optimální otáčky motoru.

POZNÁMKA: Přílišné použití sytiče může způsobit zaplavení motoru palivem, přičemž následně bude těžké motor nastartovat. Pokud tato situace nastane, prohlédněte si odstavec ZVLÁŠTNÍ POSTUPY.

Pokud je motor zahřátý, zatlačte páčku sytiče do polohy vypnuto (OFF) a uvolněte brzdy.

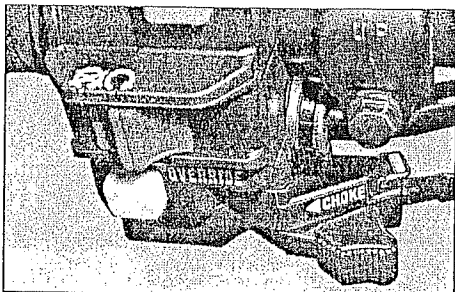

TYPICKÝ PŘÍPAD

1. Poloha vypnuto (OFF)

Startování teplého motoru

Provedte start motoru podle postupu uvedeného výše, avšak bez použití sytiče. Pokud motor nenastartuje po dvou 5-ti sekundových pokusech provedených pomocí elektrického startéru, vytáhněte páčku sytiče a umístěte ji mezi polohy ON a OFF. Nastartujte motor bez použití plynové páky. Po několika sekundách zatlačte páčku sytiče do polohy OFF.

Ruční start v případě nouze

▼ VÝSTRAHA

Před ručním startem motoru vždy umístěte řadící páku do polohy PARK nebo NEUTRAL.

Vozidlo umožňuje ruční start v případě, kdy elektrické startování nefunguje. Postupujte podle pokynů pro start uvedených výše, avšak v tomto případě použijte pro start navijecí startér.

Uchopte pevně držadlo ručního startéru, začněte pomalu otáčet motorem, dokud neucítíte odpor.

Překonejte odpor a pusťte držadlo.

Opět držadlo pevně uchopte a roztočte motor.

Podle potřeby celý postup opakujte.

Zastavení motoru

▼ VÝSTRAHA

Vyvarujte se parkování ve svahu

Uvolněte plynovou páku a zcela čtyřkolku zastavte.

Použijte parkovací brzdu a zajistěte ji zámkem brzdy, který je umístěný na brzdové páce.

Umístěte převodovou páku do polohy PARK.

Přepněte vypínač motoru do polohy vypnuto (OFF).

Otočte klíčem v zapalování do polohy vypnuto (OFF).

Vytáhněte klíček ze zapalování.

Řazení

Nechte motor běžet na volnoběh, aby se zahřál.

čtyřkolku zabrzděte a zvolte požadovaný převodový režim H nebo L.

POZNÁMKA: Pokud se řadící páka nachází v parkovací poloze, musí být použita brzda.

Uvolněte brzdy.

UPOZORNĚNÍ: Před jízdou se čtyřkolku se ujistěte, že parkovací brzda je zcela uvolněna.

Postupně stlačujte plynovou páku, dojde ke zvýšení otáček motoru a tím k aktivaci převodovky s plynule měnitelným převodem (CVT).

Naopak, při uvolnění plynové páky dojde ke snížení otáček motoru.

Zpětný chod

UPOZORNĚNÍ: Pokud měníte převodový režim z dopředného chodu na zpětný, nebo naopak, vždy před pohybem řadící páky nejprve čtyřkolku zcela zastavte.

Použijte stejný postup jako v odstavci ŘAZENÍ, avšak s následujícím rozdílem.

Uveďte řadící páku do polohy REVERSE.

Použití navijáku

XT modely

Prohlédněte si uživatelskou příručku pro obsluhu navijáku. Tato příručka by měla být uložena ve skříňce na nářadí a měla by se ve vozidle vždy nacházet.

▼ VÝSTRAHA

Přední hák navijáku takto vybavených modelů čtyřkolek, musí být před jízdou na veřejných komunikacích a/nebo cestách odstraněn. Pokud tak není učiněno, zvyšuje se riziko zranění okolostojících osob.

ZVLÁŠTNÍ POSTUPY

Zaplavení motoru palivem

Pokud motor po několika pokusech stále nespustí, může být zalit palivem.

Postupujte následujícím způsobem.

Přepněte přepínač zapalování do polohy ON a ujistěte se, že není zapnut sytič.

Zkontrolujte, zda je řadící páka v poloze PARK.

Stiskněte naplno plynovou páku, držte ji a zároveň startujte motor.

Jakmile se motor rozeběhne, plynovou páku uvolněte. Motor netúrujte.

Pokud tento postup neúčinkuje:

Vyčistěte okolí v místě krytu zapalovací svíčky, sejměte kryt. Vyndejte zapalovací svíčku (nástroje naleznete ve skříňce na nářadí).

▼ VÝSTRAHA

Při čištění otvoru zapalovací svíčky vždy používejte ochranné brýle a rukavice.

Několikrát motor protočte. Kápněte do válce malé množství motorového oleje (obsah víčka z olejové nádoby). Pokud možno použijte novou zapalovací svíčku, nebo svíčku vyčistěte a vysušte.

Nastartujte motor podle výše uvedeného postupu. Pokud se motor stále zaplavuje, navštivte autorizovaný servis Bombardier ATV.

Přehřátí motoru

Pokud se motor přehřívá a rozsvěcí se varovná kontrolka, zkuste následující postup:

Zkontrolujte a vyčistěte žebra chladiče. Prohlédněte si odstavec ÚDRŽBA.

▼ VÝSTRAHA

Chladič může být velice horký, používejte ochranné rukavice.

Snižte rychlost vozidla, avšak zároveň se snažte čtyřkolku udržet v pohybu, aby byl zachován přístup vzduchu k chladiči. Pokud se motor stále přehřívá po přibližně jednu minutu, zastavte čtyřkolku a uveďte řadící páku do polohy PARK. Zastavte motor.

Přepněte zapalování do polohy zapnuto (ON) (MOTOR ZATÍM ZNOVU NESTARTUJTE). Ventilátor chladiče ho ochladí.

Nechte motor vychladnout. Zkontrolujte množství chladicí kapaliny a pokud možno ji doplňte.

▼ VÝSTRAHA

Nikdy nedoplňujte chladicí kapalinu do systému, pokud je motor horký.

Co nejdříve navštivte autorizovaný servis Bombardier ATV.

Péče o čtyřkolku po skončení provozu

Pokud byla čtyřkolka používána ve slané vodě (pláže, vypouštění/nakládání lodí atp.), je nutné čtyřkolku opláchnout neslanou vodou, aby se zabránilo poškození čtyřkolky a jeho součástí. Velmi doporučujeme ošetřit kovové části mazivem. Používejte BOMBARDIER LUBE (P/N 293 600 016), nebo ekvivalentní mazivo. Mazání musí být prováděno na konci každého dne provozu čtyřkolky.

Pokud čtyřkolku používáte v bahnitěm prostředí, doporučujeme čtyřkolku opláchnout, aby se zabránilo poškození čtyřkolky a jeho součástí a zároveň aby se očistila světla.

POZNÁMKA: K čištění čtyřkolky nikdy nepoužívejte vodu pod vysokým tlakem. **POUŽÍVEJTE POUZE NÍZKÝ TLAK** (jako například ze zahradní hadice). Vysoký tlak může způsobit poškození elektrického nebo mechanického zařízení.

Převrácení čtyřkolky

Pokud dojde k převrácení čtyřkolky, nebo pokud čtyřkolka zůstane nakloněná na straně, vraťte čtyřkolku zpět do její normální provozní polohy (na všechna čtyři kola) a před opětovným spuštěním motoru vyčkejte 3 až 5 minut.

Před spuštěním motoru zkontrolujte množství oleje a podle potřeby ho doplňte. Pokud po spuštění motoru stále svítí kontrolka tlaku oleje, zastavte motor a co nejdříve vyhledejte autorizovaný servis Bombardier ATV.

Potopení čtyřkolky

Pokud došlo k potopení čtyřkolky, bude nutné čtyřkolku co nejdříve dopravit k autorizovanému servisu Bombardier ATV. **MOTOR NESPOUŠTĚJTE!** Potopení čtyřkolky může způsobit vážné poškození, pokud při opětovném spuštění motoru není dodržen správný postup.

Skladování a příprava před hlavní sezónou

▼ VÝSTRAHA

Nechte u autorizovaného servisu Bombardier ATV zkontrolovat integritu palivového systému, jak je předepsáno v PLÁNU ÚDRŽBY.

Pokud čtyřkolka není v provozu po dobu delší než jeden měsíc, je nutné provést její řádné uskladnění. Příslušné postupy Vám poskytne autorizovaný servis Bombardier ATV. Pokud začínáte používat čtyřkolku po uskladnění, je vyžadována určitá příprava. Příslušné postupy Vám sdělí autorizovaný servis Bombardier ATV.

NÁKLAD A PŘEPRAVA

Při čtení této uživatelské příručky si pamatujte následující:

▼ VÝSTRAHA

Označuje potenciální nebezpečí, které může vést k těžkému zranění nebo úmrtí v případě, že mu nezabráníte.

Náklad

▼ VÝSTRAHA

Při umístění nákladů na nosiče čtyřkolky dochází při jejím provozu k ovlivnění ovládní, stability a brzdné vzdálenosti. Správné uložení nákladu a rozložení hmotnosti je proto důležité. Nikdy čtyřkolku nepřetěžujte, nevlčte nebo nepřevázejte náklad nevhodným způsobem. Před použitím čtyřkolky se vždy ujistěte, že je náklad na nosičích bezpečně připevněn a správně rozložen. Pokud převážíte náklad, nebo za sebou táhnete přívěsný vozík, snižte podle podmínek terénu rychlost čtyřkolky na bezpečnou hodnotu. Pro brzdění si nechávejte větší vzdálenosti. Na nosiče vždy připevňujte náklad co nejnižší, aby se snížil efekt vysoko položeného těžiště. Nedodržení zde uvedených doporučení může vyvolat změny v ovládní čtyřkolky, které by mohly vést k nehodě a následně k úrazům, včetně smrtelných.

Při převážení nákladu respektujte tyto maximální hodnoty hmotnosti nákladu.

CELKOVÝ DOVOLENÝ NÁKLAD: 235 kg (517 liber)

(včetně hmotnosti řidiče, pasažéra, veškerého dalšího nákladu a dodatečného příslušenství)

40 kg (90 liber)

80 kg (175 liber)

Včetně zadního nosiče, zadní úložné schránky a zatížení tažné oje

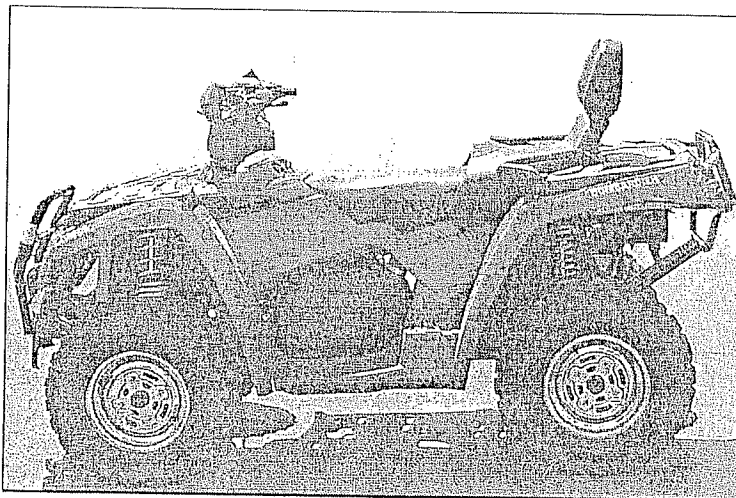

Přeprava

Pokud čtyřkolku přepravujete, upevněte ji na přívěs nebo na plošinu nákladního automobilu pomocí vhodných upínacích pásů. Nedoporučujeme používat běžná lana.

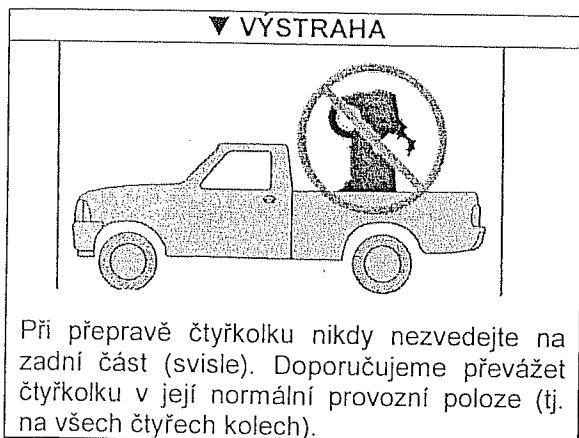

Palivový ventil otočte do polohy vypnuto (OFF).

Uvedte řadící páku do polohy PARK a čtyřkolku zabrzděte parkovací brzdou.

Zajistěte čtyřkolku za přední a zadní nárazník.

UPOZORNĚNÍ: Uchycení za jiné části může způsobit poškození čtyřkolky.

Před transportem čtyřkolky sundejte nosiče nákladu.

Uchycení vepředu

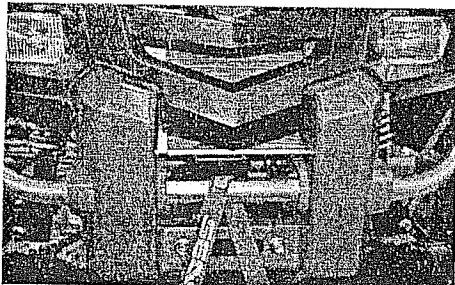

TYPICKÝ PŘÍPAD

Uchycení vzadu

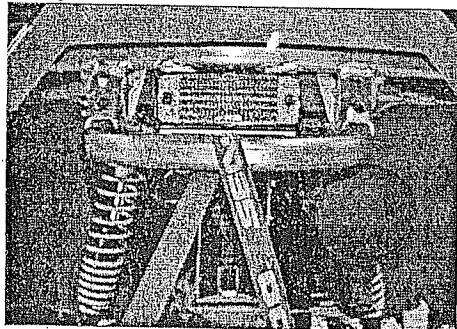

TYPICKÝ PŘÍPAD

▼ VÝSTRAHA

Nevlečte čtyřkolku za automobilem nebo jiným vozidlem. Použijte přívěs.

INFORMACE O ÚDRŽBĚ

SERVISNÍ PLÁN

Údržba je velice důležitá; pokud nejste obeznámeni s postupy údržby a s prováděním nastavení na vozidle, obraťte se na autorizovaný servis Bombardier ATV.

PLÁN ÚDRŽBY I: Zkontrolovat, prověřit, vyčistit, nastavit, namazat, nebo podle potřeby vyměnit Č: Vyčistit M: Namazat V: Vyměnit	POČÁTEČNÍ KONTROLA 10 hod NEBO 300 km ①	KAŽDÝCH				Provede
		25 hod NEBO 750 km	50 hod NEBO 1500 km	100 hod NEBO 1 rok NEBO 3000 km	200 hod NEBO 2 roky NEBO 6000 km	
MOTOR / PŘEVODOVÉ ÚSTROJÍ						
Motorový/převodový olej a filtr ②	V		V			zákazník
Sítka motorového/převodového oleje					Č	servis
Seřízení ventilů	I			I		servis
Upevňující montážní prvky motoru	I			I		servis
Výfukový systém	I			I		servis
Lapač jisker				Č		zákazník
Stav těsnění	I			I		servis
Chladicí kapalina ②	I			③	V	zákazník
Tlaková zkouška chladicího systému	I				I	servis
Stav chladiče/čistota (chladičí žebra)	I		I			zákazník
Variátorový řemen				I		servis
Stav řemenic variátoru/čistota				Č		servis
Vstupní/výstupní potrubí (ventilace) CVT - stav/čistota	I		I			servis
Stav šňůry ručního startéru				I		servis
PALIVO						
Vzduchový filtr ②		Č ④		V ④		zákazník
Palivové vedení a spoje	I			I		servis
Čistící sítko palivové nádrže					V	servis
Karburátor	I			I		servis
Ventilový píst karburátoru				I		servis
ELEKTRICKÝ SYSTÉM						
Zapalovací svíčky ⑤	I			V		servis
Připojení baterie	I		I			zákazník
Kabelové svazky, kabely a vedení	I			I		servis
Imobilizer/vypínač motoru/tlačítko Start ②	I			I		zákazník
Osvětlení – dálková/potkávací/brzdová světla/nastavení světlometu ②	I			I		zákazník
Naviják	Viz. Provozní příručka navijáku					zákazník
BRZDY						
Brzdová kapalina (přední a zadní) ②	I	I		V ⑥		zákazník

Brzdové obložení		I ④				zákazník
Brzdový systém (disky, hadičky atp.)				I		zákazník
HNACÍ ÚSTROJÍ						
Krytky/chrániče hnacího hřídele ②	I	I				zákazník
Klouby hnacího hřídele			I			servis
Klouby hřídele zadního kardanu	I		M ④			servis
Stav ložisek kol				I		zákazník
Přední/zadní diferenciál (olej, těsnění, ventily)	I		I		V	servis
ŘÍZENÍ						
Upevnění řídítek				I		servis
Stav páky/lanka plynu ②	I		I			zákazník
Stav sytiče ②	I		I			zákazník
Systém řízení (sloupek, klouby) ③	I			I ④		servis
Konce tyče řízení			I			servis
Maticе/šrouby kol	I		I			zákazník
Tlak v pneumatikách/opotřebení ②	PŘED KAŽDOU JÍZDOU					zákazník
Souběh předních kol	I			I		servis
SYSTEM ZAVĚŠENÍ						
Vlečné zavěšení zadních ramen	I			I		servis
Vzpěry McPherson	I		I			servis
Zadní tlumiče	I		I			servis
A – rameno	I		I			zákazník
Kulové čepy	I	I				servis
KAROSÉRIE / RÁM						
Oddíl motoru	Č		Č			zákazník
Karosérie				I		servis
Stav koule tažného zařízení	PŘED KAŽDOU JÍZDOU					zákazník
Karosérie - upevnění			I			zákazník
Madla spolujezdce	PŘED KAŽDOU JÍZDOU					zákazník
Sedadlo spolujezdce/korba – upevnění	PŘED KAŽDOU JÍZDOU					zákazník
Sedadlo řidiče - upevnění	PŘED KAŽDOU JÍZDOU					zákazník
Čištění a ochrana čtyřkolky			Č ④			zákazník

- ① Provede autorizovaný servis Bombardier ATV. Počáteční údržba je důležitá, nesmí být zanedbána.
- ② Kontrola čtyřkolky před jízdou.
- ③ Každých 100 hodin kontrola chladící kapaliny.
- ④ Častější kontrola při používání čtyřkolky v náročných podmínkách (prach, písek, sníh, mokro, bláto).
- ⑤ Kontrola usazení zapalovacích svíček.
- ⑥ Provede autorizovaný servis Bombardier ATV.

ÚDRŽBA

Při čtení uživatelské příručky si pamatujte následující:

▼ VÝSTRAHA

Označuje potenciální nebezpečí, které může vést k těžkému zranění nebo úmrtí v případě, že mu nezabráníte.

▼ VÝSTRAHA

Pokud není určeno jinak, nesmí být motor při veškerých údržbových postupech spuštěn. Před zahájením servisních nebo kontrolních činností na čtyřkolce, vyčkejte, dokud motor a výfukový systém nevychladne, mohli byste se spálit.

▼ VÝSTRAHA

Pokud je v průběhu demontáže/montáže nutné odstranit zajišťovací zařízení (například pojistné podložky, samosvorné upevňovací prvky, atp.), vždy je nahraďte novým zařízením.

V následující části jsou popsány položky údržby, které podle potřeby může provádět zákazník. Ostatní položky uvedené v plánu údržby musí být prováděny autorizovaným servisem Bombardier ATV.

POZNÁMKA: Mimo jiné jsou v této části uvedeny postupy pro výměnu provozních kapalin. Prohlédněte si odstavec PROVOZNÍ KAPALINY, kde je popsáno, jak kontrolovat hladinu a doplňovat kapaliny.

MOTOR / PŘEVODOVÉ ÚSTROJÍ

Výměna oleje a olejového filtru

Olej a olejový filtr se mají vyměňovat zároveň. Výměna oleje se provádí, pokud je motor zahřátý.

▼ VÝSTRAHA

Motorový olej může být velice horký. Aby jste se nespálili, nesnímejte z motoru vypouštěcí zátku, nebo kryt olejového filtru, pokud je motor horký. Vyčkejte, dokud nebude motorový olej teplý.

Ujistěte se, zda se čtyřkolka nachází na vodorovné ploše.

Vyjměte olejovou měрку.

Očistěte místo okolo vypouštěcí zátky.

Pod vypouštěcí otvor umístěte vanu na vypouštění oleje.

Odšroubujte vypouštěcí zátku.

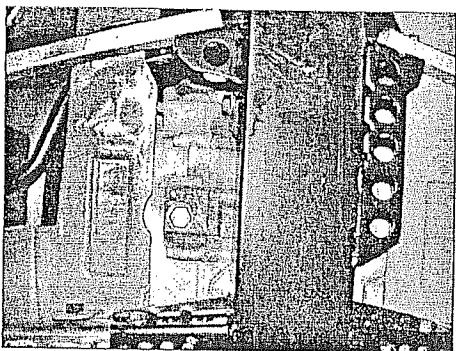

TYPICKÝ PŘÍPAD

1. Olejová vypouštěcí zátku.

Vyčkejte dostatečně dlouhou dobu, aby mohl olej vytéct z olejového filtru.

Sejměte pravý kryt motoru.

Odšroubujte kryt olejového filtru.

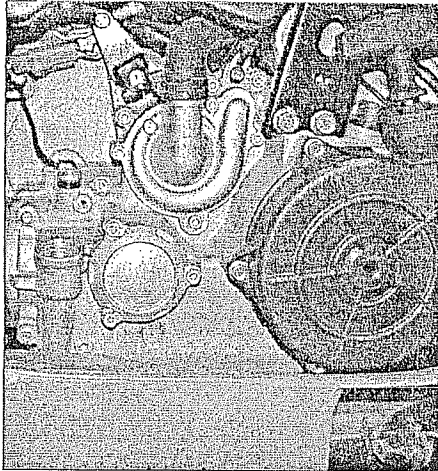

TYPICKÝ PŘÍPAD
1. Kryt olejového filtru

Vyjměte olejový filtr a nahradte ho novým filtrem.

POZNÁMKA: Zkontrolujte stav O-kroužku a v případě potřeby ho vyměňte.

Otřete případné zbytky oleje rozlité na motoru.

U olejové vypouštěcí zátky vyměňte těsnění. Na motoru vyčistěte oblast těsnění a očistěte vypouštěcí zátku, pak zátku opět našroubujte. Znovu naplňte motor doporučeným olejem na požadovanou úroveň hladiny oleje. Prohlédněte si odstavec SPECIFIKACE pro zjištění správného množství.

Nastartujte motor a nechte ho pár minut běžet na volnoběh. Ujistěte se, že v oblasti olejového filtru a v okolí vypouštěcí olejové zátky neuniká olej.

Zastavte motor. Vyčkejte chvíli, aby mohl olej ztéci dolů do klikové skříně, pak zkontrolujte hladinu oleje v motoru. Podle potřeby olej doplňte.

Vyjetý olej zlikvidujte v souladu s místními předpisy životního prostředí.

Čištění olejové ho sítka

Olejové sítko se musí čistit každých 200 hodin, nebo každé 2 roky, nebo každých 6000 km (3730 mil). Kontaktujte autorizovaný servis Bombardier ATV.

Výměna chladicí kapaliny

▼ VÝSTRAHA

Nesnímejte víčko chladiče a nepovolujte vypouštěcí zátku chladicí kapaliny, pokud je motor horký. Předjedete tak případnému popálení

Odstraňte přístupový kryt a sejměte víčko chladiče.

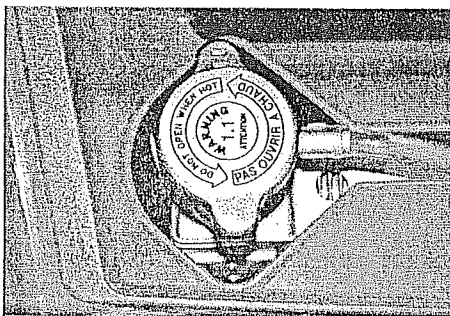

1. Víčko chladiče

Na pravé straně čtyřkolky sundejte kryt motoru.

Odšroubujte vypouštěcí zátku chladicí kapaliny a vypusťte kapalinu do vhodné nádoby.

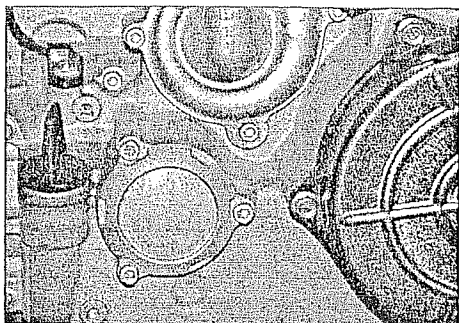

1. Vypouštěcí zátka chladící kapaliny

POZNÁMKA: Neodšroubujte vypouštěcí zátka chladící kapaliny úplně.

Odpojte konektory z čidla teploty motoru, pak odšroubujte odvzdušňovací šroub umístěný v horní části krytu termostatu.

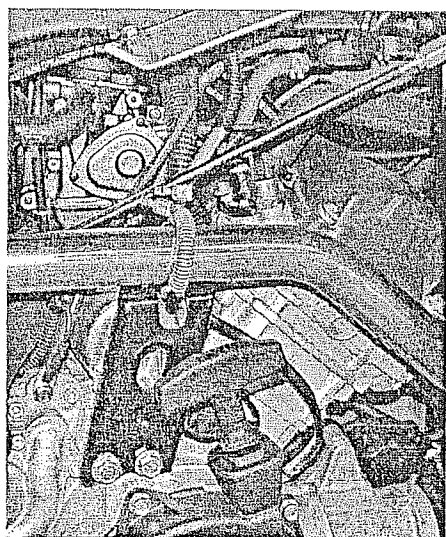

1. Odvzdušňovací šroub
2. Čidlo teploty motoru

Vypusťte kompletně chladicí systém a nasadte zpátky vypouštěcí zátka chladící kapaliny.

Stáhněte hadici mezi chladičem a krytem termostatu pomocí velké svorky (P/N 529 032 500), nebo ekvivalentní svorkou.

UPOZORNĚNÍ: Ke utažení svorky nepoužívejte samosvorné kleště.

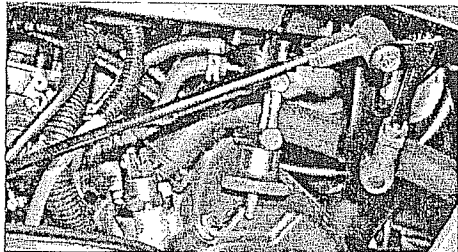

1. Svorka na stažení hadice

Naplňte chladič chladící kapalinou, dokud nezačne vytékat z otvoru pro čidlo teploty. Zašroubujte odvzdušňovací šroub a sejměte z hadice svorku.

Dokončete plnění chladiče.

Zkontrolujte úroveň hladiny ve vyrovnávací nádržce chladící kapaliny, v případě potřeby ji doplňte.

Spusťte motor na volnoběh, víčko chladiče nechte sejmuté.

Pokud je nutné, chladící kapalinu pomalu dolijte.

V tomto okamžiku počkejte, dokud motor nedosáhne běžné provozní teploty. Dvakrát nebo třikrát stiskněte plynovou páku; pak podle potřeby chladící kapalinu doplňte.

Nasadte a zašroubujte víčko chladiče. Zkontrolujte těsnost všech spojů a překontrolujte hladinu chladící kapaliny ve vyrovnávací nádržce.

Hnací řemen

Navštivte autorizovaný servis Bombardier ATV, který zkontroluje šířku a stav hnacího řemene.

Nastavení vůlí

Nastavení vůlí nechte provést autorizovaný servis Bombardier ATV.

Nedostatečná vůle způsobuje ztrátu výkonu a může poškodit ventily. Nadměrná vůle způsobuje hluk.

Lapač jisker

Výfukový tlumič musí být pravidelně zbavován usazeného karbonu.

▼ VÝSTRAHA

Nikdy nespouštějte motor v uzavřených místnostech. Nikdy tuto činnost neprovádějte ihned po vypnutí motoru, neboť výfukový systém je velice horký. Ujistěte se, že se v okolí nenachází žádné hořlavé materiály. Používejte ochranné brýle a rukavice. Nikdy při odstraňování usazeného karbonu z výfukového systému nestůjte za vozidlem. Respektujte všechny platné zákony a nařízení.

Vyberte si dobře větraný prostor a ujistěte se, že je výfukový tlumič studený.

Uvedte řadící páku do polohy PARK.

Demontujte z tlumiče čistící zátku.

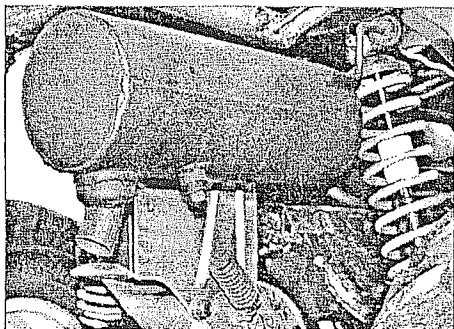

TYPICKÝ PŘÍPAD

1. Čistící zátka
2. Výfukový tlumič.

Zakryjte konec tlumiče opravárenským hadrem a nastartujte motor.

Několikrát zvyšte otáčky motoru, aby se usazený karbon uvolnil a vyšel z výfuku ven.

Zastavte motor a nechte výfuk vychladnout.

Namontujte čistící zátku zpět na příslušné místo.

Chladič

Pravidelně kontrolujte, zda je plocha chladiče čistá.

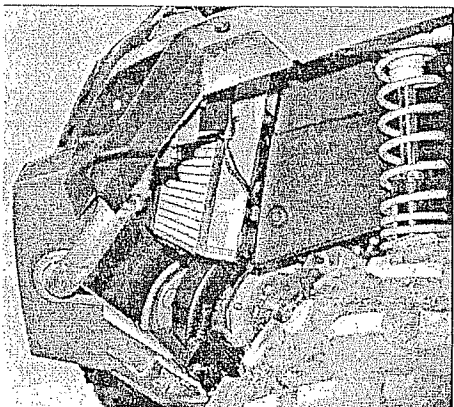

TYPICKÝ PŘÍPAD

1. Chladič

Prohlédněte žebra chladiče. Musí být čistá, bez zbytků bláta, listů a jakýchkoliv dalších usazenin, které by mohly chladiči bránit ve správné funkci.

Odstraňte rukama co nejvíce usazenin. Pokud se v blízkosti nachází voda, pokuste se žebra chladiče omýt.

Opláchněte žebra chladiče zahradní hadicí, pokud ji máte k dispozici.

▼ VÝSTRAHA

Nikdy nečistěte chladič rukama, pokud je horký. Před čištěním nechte chladič vychladnout.

UPOZORNĚNÍ: Při čištění buďte opatrní, aby jste nepoškodili žebra chladiče. Nepoužívejte žádné předměty/nástroje, které by mohly žebra poškodit. Žebra jsou úmyslně tenká, aby bylo dosaženo

účinného chlazení. POKUD CHLADIČ OPLACHUJETE HADICÍ, POUŽÍVEJTE POUZE NÍZKÝ TLAK. NIKDY NEPOUŽÍVEJTE VYSOKOTLAKÝ OSTRÍKOVACÍ.

Navštivte autorizovaný servis Bombardier ATV a nechte zkontrolovat činnost chladicího systému.

KARBURÁTOR

Jednou za rok navštivte autorizovaný servis Bombardier ATV a nechte prověřit a vyčistit palivový systém.

SYSTÉM PŘÍVODU VZDUCHU

Baňka vzduchového filtru/odvodnění

Pravidelně kontrolujte odvodňovací trubici v baňce vzduchového filtru, zda neobsahuje tekutiny nebo usazeniny.

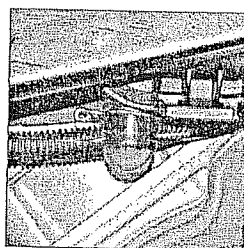
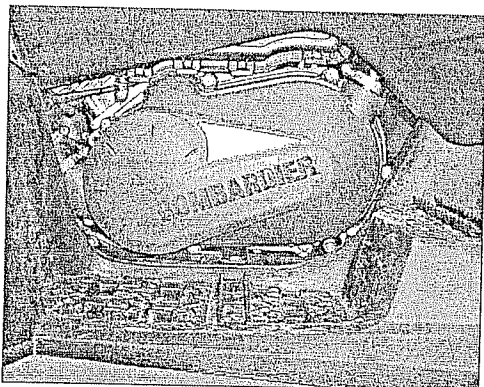

1. Baňka vzduchového filtru
2. Odvodňovací trubice
3. Svorka
4. Kryt převodovky s plynule měnitelným převodem (CVT)

POZNÁMKA: Pokud vozidlo používáte v prašných oblastech, provádějte kontroly častěji, než je uvedeno v PLÁNU ÚDRŽBY.

Pokud naleznete tekutiny/usazeniny, zmáčkněte svorku a sejměte ji. Vytáhněte odvodňovací trubici a vyprázdněte ji.

UPOZORNĚNÍ: Pokud v odvodňovací trubici naleznete tekutiny nebo usazeniny, nestartujte motor. Pokud byly v trubici nalezeny tekutiny/usazeniny, musí být vzduchový filtr zkontrolován/vysušen/vyměněn, závisí na jeho stavu. Vyměňte vzduchový filtr podle níže uvedeného postupu.

Vyjmutí vzduchového filtru

UPOZORNĚNÍ: Nikdy neodstraňujte a neupravujte žádné součásti ve vzduchové komoře. Jinak může dojít ke zhoršení výkonu motoru, nebo k jeho poškození. Karburátor motoru je cejchovaný na provoz pouze s těmito součástmi.

Sundejte sedadlo

Uvolněte svorky a sejměte kryt, zakrývající komoru vzduchového filtru.

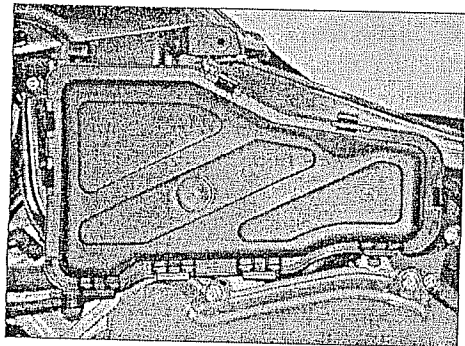

1. Uvolněte svorky

Uvolněte svorky a vyndejte vzduchový filtr.

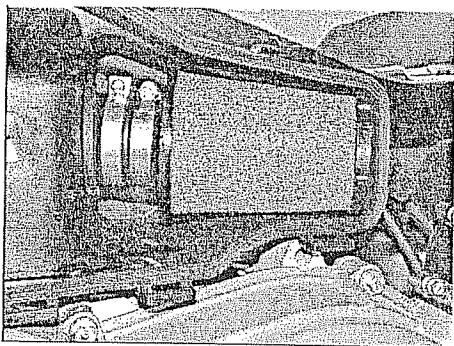

1. Svorka
2. Vzduchový filtr

Čištění vzduchového filtru:

Nalijte do nádoby (kbelíku) čistící roztok (P/N 219 700 341, nebo ekvivalentní). Vložte do roztoku filtr a nechte ho nasáknout.

Zatímco se filtr namáčí, očistěte vnitřek vzduchové komory.

Omyjte filtr teplou vodou, dokud veškerý čistící prostředek nezmizí.

Pak nechte filtr úplně vyschnout.

Pokud je filtr suchý, znovu ho naolejujte olejem na vzduchové filtry (P/N 219 700 340, nebo ekvivalentním).

Instalace vzduchového filtru:

Opět namontujte sejmuté díly a to v opačném pořadí, než v jakém byly snímány.

ELEKTRICKÝ SYSTÉM

▼ VÝSTRAHA

Pokud není uvedeno jinak, vždy před zahájením údržbových činností nebo oprav otočte přepínač zapalování do polohy vypnuto (OFF).

Zapalovací svíčka

Vyjmutí:

Odpojte od svíčky kabel zapalování.

Povolte svíčku a odšroubujte ji pouze o jednu otáčku. Vyčistěte svíčku a hlavu válce pokud možno tlakovým vzduchem.

▼ VÝSTRAHA

Pokud pracujete s tlakovým vzduchem, vždy používejte ochranné brýle.

Vyšroubujte svíčku a vyjměte ji.

Instalace:

Před instalací svíčky se ujistěte, zda jsou dosedací plochy na hlavě válce a na svíčce čisté. Pomocí měrky na měření spáry nastavte mezeru na zapalovací svíčce na hodnotu 0,7 mm (0,27 palce). Závit svíčky natřete mazacím prostředkem, který zabrání zadření svíčky v hlavě válce.

Zašroubujte svíčku rukou do hlavy válce a utáhněte ji momentovým klíčem, nasadte koncovku kabelu. Utahovací moment pro zapalovací svíčku do 20 Nm (15 liber x palec).

Baterie

▼ VÝSTRAHA

Nikdy nenabíjejte baterii přímo ve čtyřkolce.

Vyjmutí:

Odpojte nejprve ČERNÝ (-) kabel, pak odpojte ČERVENÝ (+) kabel.

▼ VÝSTRAHA

Při odpojování baterie vždy dodržujte toto pořadí; nejprve odpojte ČERNÝ (-) kabel.

Odepněte upevňovací pásek a vytáhněte baterii ven z rámu.

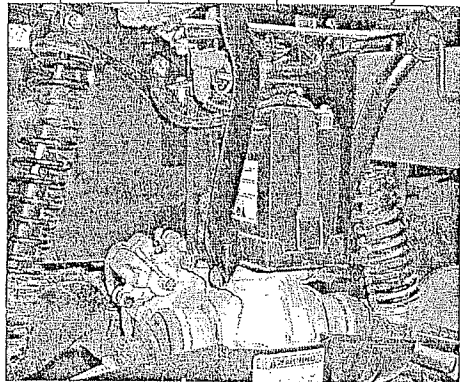

1. Baterie
2. Upevňovací pásek

Čištění:

K čištění baterie, bateriového krytu a podstavce používejte roztok vody a kuchyňské sody. Z koncovek na přívodních kabelech a z podstavce odstraňte korozi, použijte tvrdý drátěný kartáč. Kryt baterie čistěte měkkým kartáčkem a roztokem kuchyňské sody.

Instalace:

Namontujte baterii zpátky do čtyřkolky.

▼ VÝSTRAHA

Připojte nejprve ČERVENÝ (+) kabel, pak připojte ČERNÝ (-) kabel. Vždy připojujte ČERVENÝ (+) kabel jako první.

POZNÁMKA: ČERNÝ (-) kabel umístěte mezi upevňovací pásek a baterii.

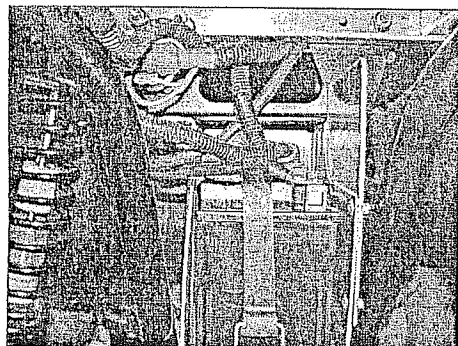

Pojistky

UPOZORNĚNÍ: Před výměnou pojistek vždy přepněte zapalování do polohy vypnuto (OFF).

Pokud je pojistka poškozena, nahradte ji pojistkou o stejné proudové hodnotě.

UPOZORNĚNÍ: Nepoužívejte pojistky o vyšší proudové hodnotě, než je předepsaná, mohlo by dojít k vážnému poškození.

Pojistky se nachází v servisním oddíle, za skříňkou na nářadí.

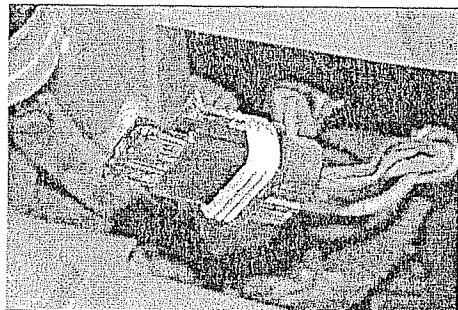

1. Držáky pojistek.

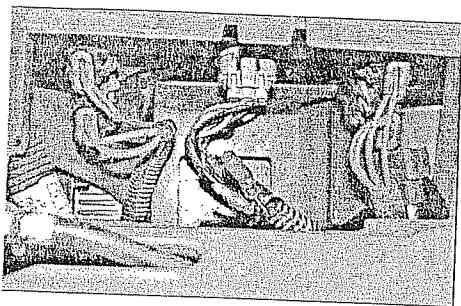

1. Příslušenství (15 A)
(elektrická zásuvka a pomocný zdroj)
2. Ventilátor (20 A)
3. Hlavní el. vedení (20 A)
4. Systém nabíjení (30 A)

Sejmutí pojistky z držáku: sejměte nejprve kryt držáku a pak pojistku vytáhněte. Zkontrolujte, zda není vlákno pojistky přepálené.

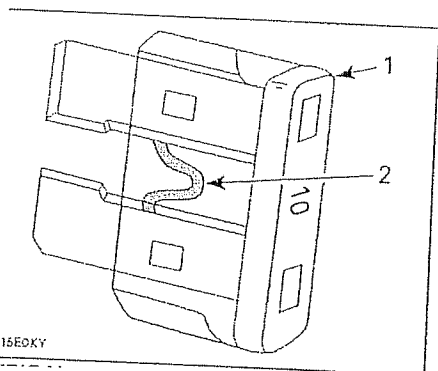

TYPICKÝ PŘÍPAD

1. Pojistka
2. Zkontrolujte, zda není vlákno přepálené.

VÝMĚNA ŽÁROVKY

▼ VÝSTRAHA

Před výměnou žárovky nebo světla kontrolky vždy otočte přepínač zapalování do polohy vypnuto (OFF).

Po výměně žárovky nebo světla kontrolky vždy funkci osvětlení zkontrolujte.

Světlometry:

Každý světlomet má dvě žárovky, žárovku světlometu a žárovku obrysových světel.

Výměnu žárovky proveďte následujícím způsobem:

Odpojte konektor světlometu

POZNÁMKA: Pro větší názornost je na následujících ilustracích světlomet ze čtyřkolky vyjmut.

Sundejte ochrannou gumovou manžetu.

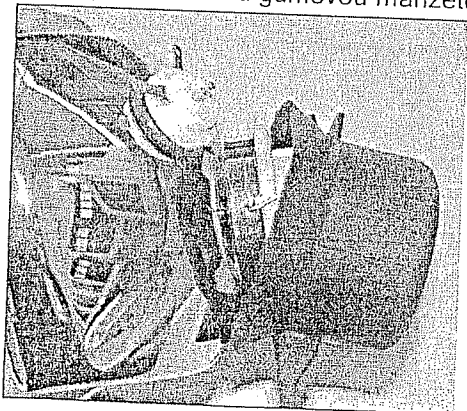

TYPICKÝ PŘÍPAD

Odpojte objímku žárovky.



TYPICKÝ PŘÍPAD

Sejměte příchytku objímky. Rozevřete obě strany příchytky.

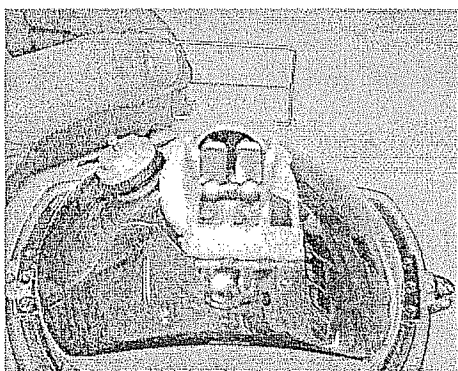

TYPICKÝ PŘÍPAD

Tlačte žárovku dovnitř a současně s ní otáčejte proti směru hodinových ručiček.

Vložte novou žárovku, tlačte ji dovnitř a současně s ní otáčejte ve směru hodinových ručiček.

Nasadte objímku žárovky do tělesa světlometu. Vyrovnajte otvory v tělese světlometu se zářezy v objímce.

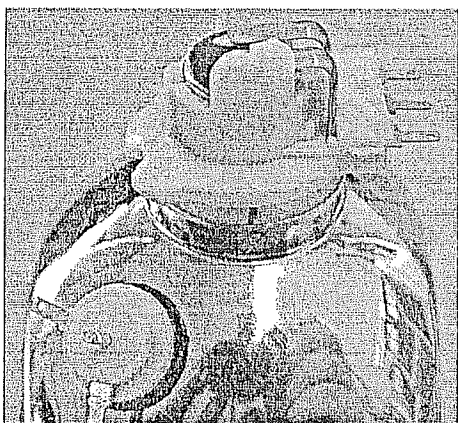

TYPICKÝ PŘÍPAD

1. Otvor v tělese světlometu.
2. Zářez v objímce.

Nasadte příchytku objímky.

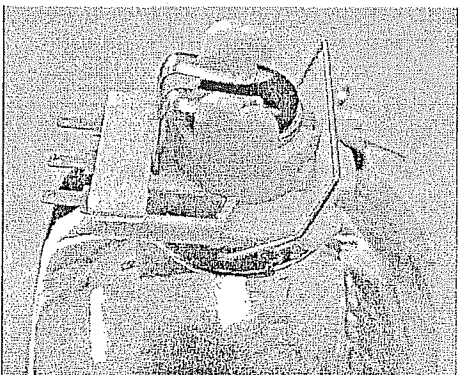

TYPICKÝ PŘÍPAD

Navlečte ochrannou gumovou manžetu a připojte konektor světlometu.

POZNÁMKA: Buďte opatrní, koncové vývody objímky se nesmí páčit.

Směr, kterým bude paprsek světlometu mířit, seřídíte následujícím způsobem:
Otáčejte kolečky a nastavte podle potřeby požadovanou výšku a stranovou orientaci. Seřídte oba světlometry stejnoměrně.

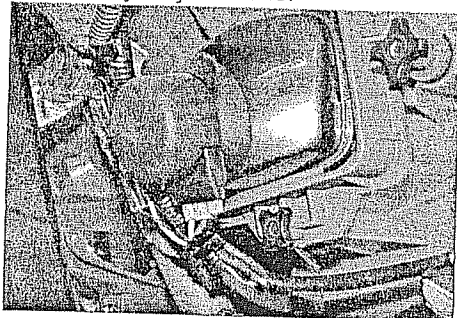

1. Světlomet
2. Výškové seřízení světlometu
3. Stranové seřízení světlometu

Přední obrysově světlo

Pokud potřebujete vyměnit žárovku obrysového světla, která se nachází v tělese světlometu, postupujte následujícím způsobem:

Odpojte oba konektory z objímky obrysového světla.

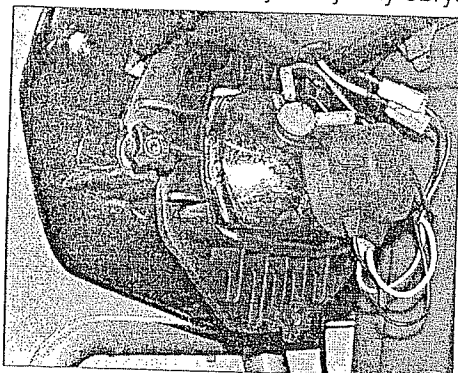

1. Konektory obrysového světla.
2. Těleso světlometu

POZNÁMKA: Pro lepší názornost byl světlomet ze čtyřkolky vyjmut.

Vytáhněte z objímky obrysového světla z tělesa reflektoru.

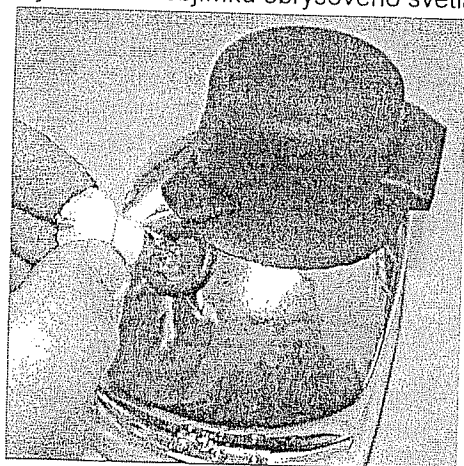

1. Objímka obrysového světla
2. Těleso reflektoru

Tlačte žárovku dovnitř a zároveň s ní otáčejte proti směru hodinových ručiček, žárovku vyndejte. Vložte novou žárovku, tlačte ji dovnitř a zároveň s ní otáčejte ve směru hodinových ručiček. Nasadte objímku obrysového světla zpět do tělesa reflektoru a připojte konektory.

Brzdové světlo a zadní obrysově světlo:

Odšroubováním šroubů upevňujících sklo světlometu obnažíte žárovky.

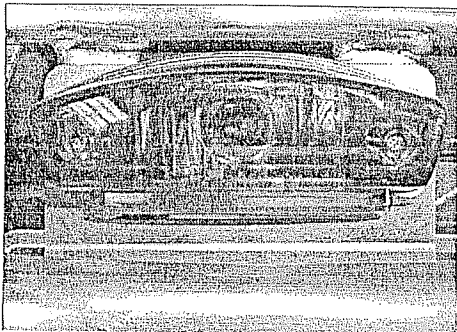

1. Sklo světlometu
2. Šrouby

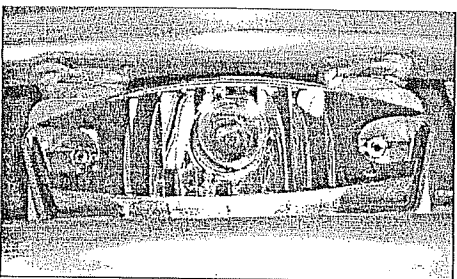

TYPICKÝ PŘÍPAD

1. Žárovka brzdového světla

Tlačte žárovku dovnitř a zároveň s ní otáčejte proti směru hodinových ručiček, žárovku vyndejte. Vložte novou žárovku, tlačte ji dovnitř a zároveň s ní otáčejte ve směru hodinových ručiček. Nasaďte zpět všechny demontované díly.

Ukazatel směru jízdy:

Odšroubujte šroub upevňující sklo k tělesu světla. Pro usnadnění přístupu ke šroubu těleso povytáhněte.

Tlačte na žárovku a otáčejte s ní proti směru hodinových ručiček. Žárovku vytáhněte.

Vložte novou žárovku, tlačte ji dovnitř a zároveň s ní otáčejte ve směru hodinových ručiček. Zkontrolujte, zda osvětlení funguje.

Namontujte sklo zpět na příslušné místo.

Osvětlení kontrolek:

Pokud je ve sdruženém přístroji jedna z osvětlovacích diod LED spálená, navštivte autorizovaný servis Bombardier ATV, který výměnu přístroje provede.

Rychloměr:

Rychloměr je osvětlen prostřednictvím LED diod. Pokud je některá z LED diod spálená, vyměňte rychloměr. Diody LED nejsou samostatně k dispozici.

HNACÍ ÚSTROJÍ

Kryt hnacího hřídele a koncové manžety

Kontrola:

Vizuálně zkontrolujte stav krytů hnacího hřídele a koncových manžet. Zkontrolujte, zda nejsou kryty poškozeny a zda nedrhnou o hřídele. Prohlédněte manžety, zda nemají trhliny, zda nejsou roztrženy, nebo zda z nich neuniká mazivo, atp. Podle potřeby poškozené díly vyměňte nebo opravte.

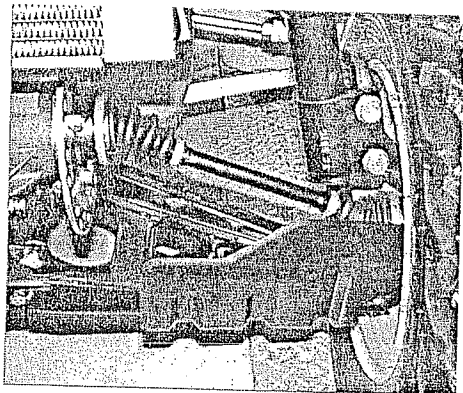

PŘEDNÍ ČÁST VOZIDLA

1. Kryt hnacího hřídele
2. Koncové manžety hnacího hřídele

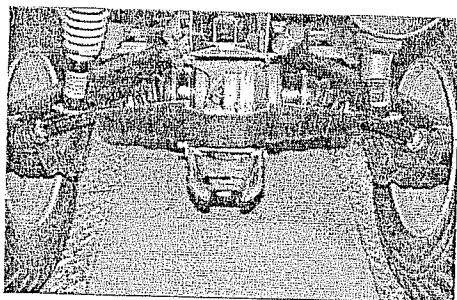

ZADNÍ ČÁST VOZIDLA

1. Kryt hnacího hřídele
2. Koncové manžety hnacího hřídele

Kola

Příležitostně by měly být matice kol odšroubovány, aby bylo možné svorníky namazat přípravkem proti zadření a usnadnit tak pozdější demontáž matic. Provedení namazání je obzvláště důležité pokud vozidlo provozujete ve slané vodě, nebo v bahnitém prostředí. Postupujte jednotlivě, odšroubujte jednu matici, namažte svorník a matici opět utáhněte utahovacím momentem.

Stav ložisek kola

Uchopte kolo za horní okraj a zacloumejte jím, tímto způsobem lze rozpoznat případnou vůli v ložisku. Pokud vám připadá, že je v ložisku vůle, vyhledejte autorizovaný servis Bombardier ATV.

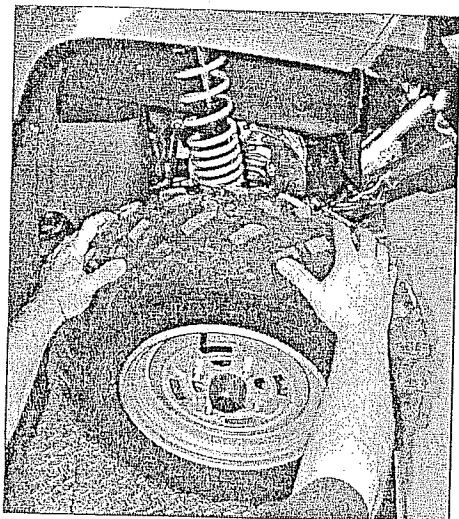

Pneumatiky/kola

▼ VÝSTRAHA

Pokud měníte pneumatiky, nikdy na čtyřkolce nepoužívejte diagonální a radiální pneumatiky zároveň. Tato kombinace může způsobit problémy při ovládání a/nebo ovlivnit stabilitu čtyřkolky. Nekombinujte pneumatiky různých velikostí a/nebo vzorku na stejné ose. Přední a zadní pár pneumatik musí být identický model a musí být od stejného výrobce. Pokud používáte pneumatiku s jednosměrným profilem běhounu, ujistěte se, zda jsou pneumatiky nasazeny ve správném směru otáčení. V případě radiálních pneumatik musí být použity na čtyřkolce vždy na všech kolech. Pokud nebudete tyto pokyny respektovat, může dojít k vážným úrazům nebo i úmrtí.

Tlak v pneumatikách

▼ VÝSTRAHA

Tlak v pneumatikách má do značné míry vliv na ovládání čtyřkolky a jeho stabilitu. Nedostatečný tlak může vyvolat náhlý únik vzduchu z pneumatiky, čímž následně dojde k jejímu protáčení na ráfku. Přetlak může způsobit prasknutí pneumatiky. Vždy dodržujte doporučený tlak v pneumatikách. Vzhledem k tomu, že čtyřkolka používá nízkotlaký typ pneumatik, měli by jste používat ruční pumpičku.

Tlak kontrolujte na studených pneumatikách, před použitím vozidla. S teplotou a nadmořskou výškou se tlak v pneumatikách mění. Pokud se teplota nebo nadmořská výška změní, tlak v pneumatikách překontrolujte.

Měřič tlaku je dodáván s vozidlem a naleznete ho ve skřínce na nářadí.

TLAK V PNEUMATICE			
DO 235 kg (517 liber)	MAX.	PŘEDNÍ	ZADNÍ
		34 kPa (5 PSI)	34 kPa (5 PSI)
DO 235 kg (517 liber)	MIN.	31 kPa (4.5 PSI)	31 kPa (4.5 PSI)

Ačkoliv byly pneumatiky speciálně navrženy pro provoz v terénu, stále může dojít k defektu. Doporučujeme proto vozit s sebou hustítku a sadu na opravu pneumatik.

Stav pneumatiky/kola:

Zkontrolujte, zda není pneumatika poškozena, nebo opotřebena. Podle potřeby ji vyměňte. Vzájemně pneumatiky nevyměňujte. Přední a zadní pneumatiky mají odlišnou velikost. Pneumatiky jsou směrové, pro správnou funkci se musí otáčet správným směrem.

Sejmutí kola:

Nejprve povolte matice a pak vozidlo zvedněte. Umístěte pod vozidlo pevnou podporu. Odšroubujte matice a kolo sundejte.

Při montáži kola doporučujeme použít na závity svorníku mazací prostředek, který zabrání zadření matice. Lehce matice v křížovém pořadí utáhněte a pak je dotáhněte předepsaným momentem 70 Nm (52 liber x palec).

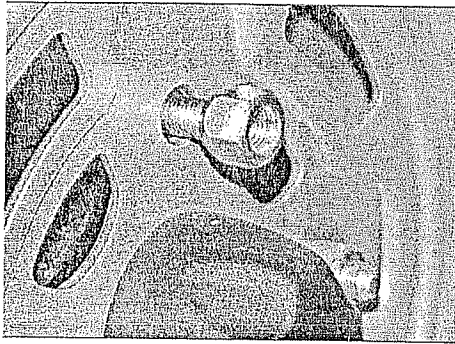

1. *Kuželová plocha matice*

UPOZORNĚNÍ: Vždy používejte doporučené kolové matice (P/N 250 100 039). Použití jiných druhů matic může způsobit poškození ráfku.

SYSTEM ŘÍZENÍ

Mazání lanka plynové páky

Mazání:

Lanko plynové páky musí být mazáno silikonovým mazacím prostředkem (P/N 293 600 041), nebo prostředkem ekvivalentním.

▼ VÝSTRAHA

Vždy používejte maziva na bázi silikonu. Použití jiného druhu maziva (například na vodní bázi), může způsobit zadržávání plynové páky/lanka, nebo jejich zvýšenou tuhost.

Odšroubujte těleso plynové páky.

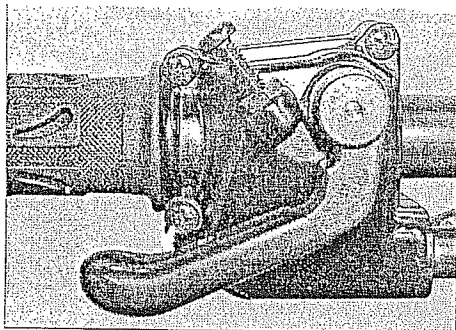

1. *Vyšroubujte tyto šroubky.*

Vyjměte těleso. Posuňte gumový chránič tak, aby se obnažil seřizovací mechanismus plynového lanka.

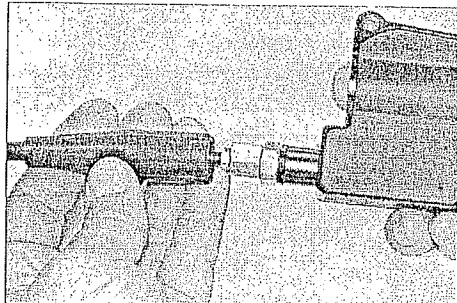

1. *Gumový chránič lanka*
2. *Seřizovací mechanismus plynového lanka*
3. *Pojistná matice*
4. *Těleso plynové páky*

Zašroubujte seřizovací mechanismus plynového lanka.

Vyjměte:

- vnitřní chránič tělesa

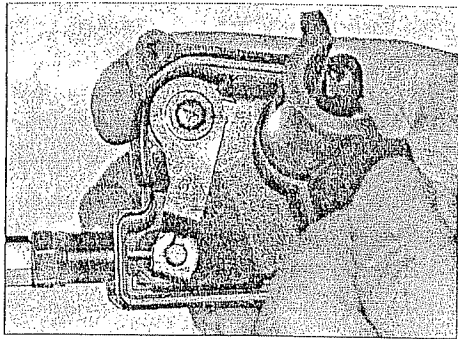

1. Vnitřní chránič tělesa

- lanko z tělesa plynové páky.

POZNÁMKA: Posouvejte lanko v zářezu držáku a vyjměte konec lanka z držáku.

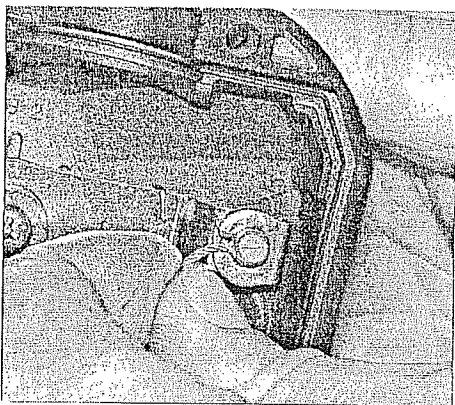

Sejměte postranní kryt karburátoru.

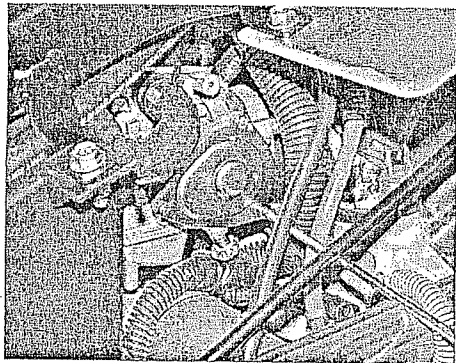

Zasuňte trubičku mazacího spreje do konce seřizovacího mechanismu plynového lanka.

▼ VÝSTRAHA

Při mazání lanka vždy používejte ochranné brýle a rukavice.

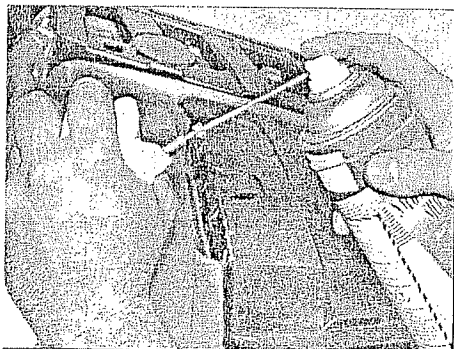

POZNÁMKA: Okolo seřizovacího mechanismu plynového lanka umístěte hadr, aby se zabránilo rozstříknutí maziva do okolí.

Přidávejte mazivo, dokud nezačne vytékat na druhém konci lanka u karburátoru. Opět lanko namontujte a seřídte.

Seřízení plynové páky

Stáhněte gumový chránič a obnažte seřizovací mechanismus plynového lanka.

Povolte pojistnou matici, pak otáčením seřizovacího šroubu nastavte správnou vůli (vzdálenost) plynové páky.

POZNÁMKA: Vůli měřte na konci plynové páky.

Utáhněte pojistnou matici a nasadte kryt.

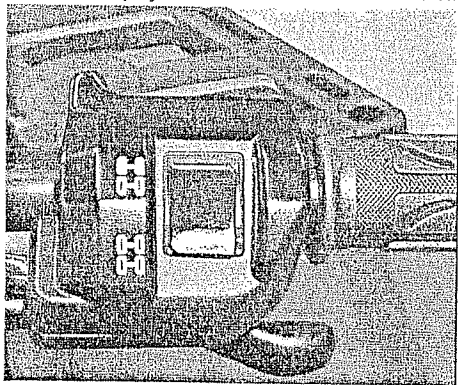

1. Plynová páka
A: 3 až 6 mm (1/8 až 7/32 palce)

Uvedte řadící páku do polohy PARK a spusťte motor. Otáčením řídicích pák nejprve naplno doprava, pak naplno doleva prověřte, zda bylo lanko plynové páky správně seřizeno. Pokud při pohybu řídicích pák dochází ke zvyšování otáček motoru, vůli plynové páky upravte.

ODPRUŽENÍ

Mazání

Namažte přední trojúhelníkové příčné rameno. Používejte syntetická maziva (P/N 293 550 033), nebo ekvivalentní. Na každém příčném rameni jsou umístěny dvě maznice.

Kontrola

Přední odpružení:

Prohlédněte vzpěry McPherson, zda nedochází k úniku oleje, nebo zda nejsou jinak poškozeny. Zkontrolujte utažení upevňovacích prvků. V případě potřeby navštivte autorizovaný servis Bombardier ATV.

Zadní odpružení:

Prohlédněte tlumiče, zda nedochází k úniku oleje a zkontrolujte utažení upevňovacích prvků. V případě potřeby navštivte autorizovaný servis Bombardier ATV.

Vlečná ramena nápravy:

Zkontrolujte, zda nejsou ramena zkroucena, ohnuta, nebo zda se na nich nevyskytují trhliny. Pokud naleznete některou závadu, navštivte autorizovaný servis Bombardier ATV.

Trojúhelníková příčná ramena:

Zkontrolujte, zda se na ramenech nevyskytují trhliny, zda nejsou ohnuta, nebo jinak poškozena. V případě potřeby navštivte autorizovaný servis Bombardier ATV.

Seřízení Zadní tlumiče

▼ VÝSTRAHA

Levý a pravý seřizovací kroužek musí být vždy ve stejné poloze. Nikdy neseřizujte pouze jeden seřizovací kroužek. Nestejnoměrné seřízení může způsobit špatnou ovladatelnost a ztrátu stability čtyřkolky a mohlo by dojít k nehodě.

Nastavení předpětí

Otáčením seřizovacího kroužku nastavte shodné předpětí pružin, použijte seřizovací klíč umístěný ve skřínce na nářadí.

Pro tvrdší jízdu a náročnější terén, nebo při převážení nákladu, nebo tažení vlečného vozíku, otáčejte seřizovacím kroužkem ve směru hodinových ručiček.

Naopak pro jízdu bez nákladu a po nenáročných hladkých cestách, otáčejte seřizovacím kroužkem proti směru hodinových ručiček.

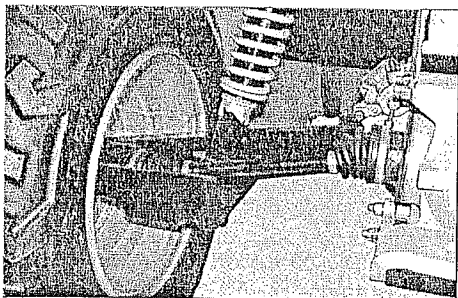

1. Seřizovací kroužky
2. Nastavení měkkého pérování
3. Nastavení tvrdého pérování

BRZDY

Přední a zadní brzdy

Přední a zadní brzdy jsou diskové hydraulické. Tento typ brzd se seřizuje automaticky a nevyžaduje žádné nastavení.

Brzdová páka a brzdový pedál nevyžadují žádné seřizování.

Abyste udrželi brzdový systém v dobrém provozním stavu provádějte následující kontrolu:

- zkontrolujte brzdový systém, zda nedochází k úniku kapaliny
- vyzkoušejte, zda při brzdění není odezva brzdového systému příliš poddajná
- zkontrolujte povrch brzdových disků a zda disky nevykazují přílišné opotřebení
- zkontrolujte opotřebení a případné poškození brzdových destiček a zda nejsou uvolněné

PROVOZNÍ LIMITY	
Tloušťka brzdových destiček	1 mm (.040 palce)
Tloušťka předních disků	3.5 mm (.138 palce)
Tloušťka zadních disků	4.3 mm (.170 palce)
Maximální zvlnění disků	0.2 mm (.010 palce)

Pokud na brzdovém systému naleznete jakoukoliv závadu, navštivte Váš autorizovaný servis Bombardier ATV.

Výměna brzdové kapaliny

▼ VÝSTRAHA

Výměnu brzdové kapaliny, nebo jakoukoliv jinou opravu brzdového systému, by měl provádět autorizovaný servis Bombardier ATV.

KAROSÉRIE / RÁM

Motorová část

Zkontrolujte motorovou část, zda nedochází k úniku provozních kapalin a zda nejsou některé díly poškozeny. Ujistěte se, zda jsou veškeré upínací prvky na hadicích řádně zajištěny a že žádná hadice není prasklá, zlomená, nebo jinak poškozená.

Zkontrolujte výfukový tlumič, baterii a upínací zařízení na vyrovnávacích nádržkách.

Zkontrolujte elektrická připojení, zda nejsou konektory zkorodované a zda pevně drží.

Poškozené díly vyměňte nebo nechte vyměnit.

Stav koule závěsného/tažného zařízení

Zkontrolujte, zda jsou upevňovací prvky pevně přitaženy a zkontrolujte stav tažné koule. Podle potřeby upevňovací prvky dotáhněte a kouli v případě opotřebení vyměňte.

Upevnění karosérie

Zkontrolujte na čtyřkolce stav upevňovacích prvků a zda jsou pevně utaženy. Podle potřeby je dotáhněte.

Upevnění sedadla

Sundejte sedadlo a zkontrolujte opotřebení mechanismus západky a čepu. V případě jejich poškození vyhledejte autorizovaný servis Bombardier ATV, který výměnu provede.

Čištění vozidla a ochrana

K čištění čtyřkolky nikdy nepoužívejte proud vody o vysokém tlaku. **POUŽÍVEJTE POUZE PROUD VODY O NÍZKÉM TLAKU (například zahradní hadici).** Vysoký tlak může způsobit poškození elektrického nebo mechanického systému.

Díly s poškozeným lakem by měly být řádně přelakovány, aby se zabránilo šíření koroze.

V případě potřeby omyjte karosérii horkou vodou a mýdlem (používejte pouze slabé čisticí prostředky). Použijte vosk bez brusných částic.

UPOZORNĚNÍ: Nikdy nečistěte plastové díly silnými čisticími prostředky, odmašťovadly, ředidly, acetonem, atp.

ODSTRAŇOVÁNÍ ZÁVAD

Motor se neotáčí

1. Přepínač zapalování je ve vypnuté poloze (OFF)
 - Otočte zapalování polohy zapnuto (ON).
2. Řadící páka není v poloze PARK nebo NEUTRAL
 - Zařadte PARK či NEUTRAL, nebo stiskněte brzdu.
3. Spálené pojistky
 - Zkontrolujte funkci hlavní pojistky.
4. Slabá baterie, nebo uvolněný kontakt
 - Zkontrolujte dobíjení.
 - Zkontrolujte připojení baterie a stav koncovek kabelu.
 - Nechte baterii zkontrolovat.
 - Kontaktujte autorizovaný servis Bombardier ATV.

Motor se otáčí, ale nespouští

1. Spálené pojistky
 - Zkontrolujte funkci hlavní pojistky.
2. Palivová směs není dostatečně bohatá, aby bylo možno nastartovat studený motor.
 - Zkontrolujte hladinu paliva v nádrži a prověřte postup startování, zvláště použití sytiče.
3. Zaplavení motoru palivem (po vyjmutí jsou zapalovací svíčky mokré)
 - Přečtěte si oddíl Zvláštní postupy.
4. Přerušen přívod paliva do motoru (po vyjmutí jsou zapalovací svíčky suché).
 - Zkontrolujte hladinu paliva v nádrži; otočte palivový ventil do polohy otevřeno (ON) zkuste také polohu rezervy (RES). Mohlo dojít k poruše na karburátoru.
 - Kontaktujte autorizovaný servis Bombardier ATV.
5. Zapalovací svíčka/zapalování (není jiskra)
 - Zkontrolujte pojistku okruhu zapalování.
 - Vyjměte zapalovací svíčky a připojte je opět ke kabelům od rozdělovače.
 - Zkontrolujte, zda je vypínač zapalování a/nebo vypínač motoru v zapnuté poloze (ON).
 - Spusťte motor se zapalovacími svíčkami uzemněnými ke kostře motoru a umístěnými mimo otvory v hlavě válce. Pokud nejsou vidět jiskry, svíčky vyměňte.
 - Pokud potíže přetrvávají, kontaktujte autorizovaný servis Bombardier ATV.
6. Kompresa motoru
 - Pokud není při otáčení motoru pociťován odpor, došlo pravděpodobně k významné ztrátě komprese. Kontaktujte autorizovaný servis Bombardier ATV.

Motor nedostatečně akceleruje nebo nemá dostatečný výkon

1. Znečištěné nebo poškozené zapalovací svíčky.
 - Přečtěte si bod MOTOR SE OTÁČÍ, AVŠAK NESTARTUJE
2. Nedostatečný přísun paliva do motoru.
 - Přečtěte si bod MOTOR SE OTÁČÍ, AVŠAK NESTARTUJE
3. Seřízení karburátoru.
 - Kontaktujte autorizovaný servis Bombardier ATV.
4. Motor se přehřívá
 - Přečtěte si odstavec PŘEHŘÁTÍ MOTORU v části ZVLÁŠTNÍ POSTUPY.
 - Pokud se motor stále přehřívá, kontaktujte autorizovaný servis Bombardier ATV.
5. Vzduchový filtr/komora jsou ucpané, nebo znečištěné
 - Zkontrolujte vzduchový filtr a vyčistěte ho, pokud to vyžaduje.
 - Zkontrolujte přítomnost kondenzátu/usazenin v odvodňovací trubici vzduchové komory.
 - Zkontrolujte polohu vstupní části sacího potrubí.
6. CVT je znečištěný nebo některé součásti opotřebené.
 - Kontaktujte autorizovaný servis Bombardier ATV.

Motor „střílí“ do výfuku

1. Vadné zapalovací svíčky (nánosy karbonu)
 - Viz odstavec Motor nedostatečně akceleruje nebo nemá dostatečný výkon.
2. Netěsnost výfukového systému
 - Kontaktujte autorizovaný servis Bombardier ATV.

3. Motor je příliš horký.
 - *Viz odstavec Motor nedostatečně akceleruje, nebo nemá dostatečný výkon.*
4. Nesprávně seřízený předstih, nebo došlo k poruše v zapalování.
 - *Kontaktujte autorizovaný servis Bombardier ATV.*
5. Nesprávně nastavený karburátor
 - *Kontaktujte autorizovaný servis Bombardier ATV.*

Motor vynechává

1. Znečištěné/poškozené/opotřebované zapalovací svíčky
 - *Vyčistěte/zkontrolujte zapalovací svíčky a jejich tepelnou hodnotu. Podle potřeby je vyměňte.*
2. Voda v palivu
 - *Vpusťte palivový systém a opět naplňte čerstvým palivem.*

Motor vydává nezvyklé zvuky

1. Seřízení ventilů
 - *Kontaktujte autorizovaný servis Bombardier ATV.*
2. Ucpaný napínač řetězu
 - *Kontaktujte autorizovaný servis Bombardier ATV.*
3. Opotřebovaný hnací řetěz
 - *Kontaktujte autorizovaný servis Bombardier ATV.*

Čtyřkolka nemůže dosáhnout maximální rychlosti

1. Motor.
 - *Viz odstavec Motor nedostatečně akceleruje, nebo nemá dostatečný výkon*
2. Parkovací brzda.
 - *Ujistěte se, zda je zámek brzdové páky zcela uvolněn.*
3. Vzduchový filtr/komora jsou ucpané, nebo špinavé.
 - *Zkontrolujte vzduchový filtr a vyčistěte ho, pokud to vyžaduje.*
 - *Zkontrolujte přítomnost kondenzátu/usazenin v odvodňovací trubici vzduchové komor.*
 - *Zkontrolujte polohu vstupní části sacího potrubí.*
4. CVT je znečištěný nebo některé součásti opotřebované.
 - *Kontaktujte autorizovaný servis Bombardier ATV.*

Řazení není dostatečně plynulé

1. Převodové soukolí je v takové pozici, že se převodová páka nemůže pohybovat.
 - *Rozhoupejte čtyřkolku směrem dozadu a dopředu, čímž rozhýbete převodové soukolí a uvolníte řadící páku.*
2. Při volnoběhu jsou otáčky motoru příliš vysoké.
 - *Seřídte volnoběh. Přečtěte si oddíl Technická specifikace.*
3. CVT je znečištěný nebo některé součásti opotřebované.
 - *Kontaktujte autorizovaný servis Bombardier ATV.*

Otáčky se zvyšují, ale čtyřkolka není v pohybu.

1. Převodovka je zařazena v poloze PARK nebo NEUTRAL.
 - *Zařadte zpátečku, vysoký nebo nízký převod.*
2. CVT je znečištěný nebo některé součásti opotřebované.
 - *Kontaktujte autorizovaný servis Bombardier ATV.*
3. Voda v systému CVT.
 - *Kontaktujte autorizovaný servis Bombardier ATV.*

TECHNICKÁ SPECIFIKACE

MODEL ČTYŘKOLKY		OUTLANDER™	
		400	800
MOTOR			
Typ		BOMBARDIER-ROTAX® 4-TEC, čtyřtaktní s vačkovým hřídelem v hlavě válců - OHC	
Počet válců		1	
Počet ventilů		4 s mechanickým zvedáním (nastavitelné)	
Obsah válců		400 cm ³ (24.4 in ³)	810 cm ³ (24.4 in ³)
Vrtání	Standard	91 mm	91 mm
Zdvih		61,5 mm	62 mm
Točivý moment		32 Nm@5500 ot/min	73 Nm@5500 ot/min
Kompresní poměr		10 : 1	
Mazání		mokrý olejová vana s výměnným olejovým filtrem (mazání motoru a převodového ústrojí je společné)	
Dekompresor		automatický	
Výfukový systém		lapač jisker	
Vzduchový filtr		dvoustupňový pěnový filtr	
PŘEVODOVÉ ÚSTROJÍ			
Převodovka		s plynule měnitelným převodem CVT	
CHLACÍCI ZÁŘIZENÍ			
Typ		kapalinové chlazení	
Chladič		umístěný na vozidle vpředu, s termostatickým ventilátorem	
KARBURÁTOR			
Výrobce a typ karburátoru	Výrobce	Mikuni	DeLorto
	Typ	BSR33 konstantní rychlost s ručním sytičem a syst. na obohacování směsi při volnoběhu	46 mm, 1 tryska na 1 válec
Sytič		variabilní	
Volnoběžné otáčky		± 100	
		1300	1250
Palivová pumpa	Výrobce	Mikuni	
	Typ	externí (podtlaková)	
ELEKTRICKÝ SYSTÉM			
Magneto generátor	Výrobce	Denso	
	Typ	400 W/6000 ot.	
Typ zapalování		CDI (zapálení výbojem kondensátoru)	
Nastavení předstihu		není nastavitelný	
Omezovač otáček motoru		8000 otáček (pro jakýkoliv dopředný převod)	
Omezovač rychlosti vozidla		15 km/h (9 mil/h) při couvání	
Zapalovací svíčka	Výrobce	NGK	
	Typ	DCPR8E	
	Mezera	0.7 mm (.027 in)	
Počet zapalovacích svíček		1	2
Baterie	Typ	suchý typ baterie	
	Napětí	12 voltů, 18 Ah.	
Způsob startování		elektrický startér a ruční navíjecí startér. start s řadící pákou v poloze P, R, N, H, nebo L (vozidlo musí být zabrzděno)	
Žárovka světlometu		2x 35 W	
Žárovka brzdového světla		10 W	

Žárovka obrysového světla		4 W			
Žárovka ukazatele směru jízdy		10 W			
Osvětlení sdruženého přístroje		LED (diody) cca. 0.7 voltů (každá)			
Pojistky	Příslušenství	15 A (el. zásuvka a pomocný zdroj)			
	Ventilátor	20 A			
	Hlavní elektrická síť	20 A			
	Systém nabíjení	30 A			
HNACÍ ÚSTROJÍ					
Přední diferenciál		poháněný jedním hřídelem, automaticky uzavíratelný diferenciál (s hydraulickým čerpadlem, rozdělující kroutící moment)			
Zadní náprava		poháněná hřídelem			
Poloměr otáčení		2 m (79 palců)			
ZAVĚŠENÍ					
Přední	Typ	nezávislé zavěšení kol McPherson	dvojitě A-rameno		
	Zdvih	178 mm (7 in)	203 mm (8 in)		
Zadní	Typ	nezávislé zavěšení vlečných ramen nápravy TTI™			
	Zdvih	203 mm (8 in)	229 mm (9 in)		
PNEUMATIKY					
Tlak	Standart	Přední	Maximum	28 kPa (4 PSI)	34 kPa (5 PSI)
			Minimum	24 kPa (3.5 PSI)	31 kPa (4.5 PSI)
		Zadní	Maximum	31 kPa (4.5 PSI)	
			Minimum	28 kPa (4 PSI)	
	MAX	Přední	Maximum	34 kPa (5 PSI)	34 kPa (5 PSI)
			Minimum	31 kPa (4.5 PSI)	31 kPa (4.5 PSI)
		Zadní	Maximum	34 kPa (5 PSI)	48 kPa (7 PSI)
			Minimum	31 kPa (4.5 PSI)	34 kPa (5 PSI)
Velikost	Přední	25 x 8 - 12	26 x 8 - 12		
	Zadní	25 x 10 - 12	26 x 10 - 12		
KOLA					
Velikost	Přední	12 x 6			
	Zadní	12 x 7.5			
Utahovací moment kolových matic		70 Nm (52 lb/stopu)			
BRZDY					
Přední		hydraulická, 2 disky			
Zadní		hydraulická, 1 disk			
Parkovací zařízení		parkování zařazením převodového stupně, levá ruční brzda je vybavena zámkem			
NOSNOST VOZIDLA					
Rozložení hmotnosti	Přední / Zadní %	49/51 Max 46/54	51/49 Max 48/52		
Zadní úložný box (vč. zatížení tažného zařízení)		10 kg (22 lb)			
Nosiče	Přední	45 kg (100 lb)			
	Zadní (vč. boxu)	90 kg (200 lb)			
Provozní hmotnost (včetně řidiče, nákladu a příslušenství)	Standart	230 kg (500 lb)	235 kg (517 lb)		
	MAX	235 kg (517 lb)	272 kg (600 lb)		
Max přípustná hmotnost	Standart	460 kg (1014 lb)	460 kg (1014 lb)		
	MAX	554 kg (1219 lb)	620 kg (1365 lb)		
Tažná kapacita		500 kg (1100 lb)	590 kg (1300 lb)		
Max zatížení na kouli		14 kg (30 lb)	23 kg (50 lb)		
ROZMĚRY					
Celková délka	Standart	2.18 m (86 in)			
	MAX	2.39 m (94 in)			
Celková šířka		1.17 m (46 in)			

Celková výška		1.14 m (45 in)	
Suchá hmotnost	Standart	276 kg (607 lb)	290 kg (639 lb)
	Max	298 kg (657 lb)	313 kg (689 lb)
Rozvor kol	Standart	1240 mm (49 in)	1300 mm (51 in)
	Max	1450 mm (57 in)	1500 mm (59 in)
Rozchod kol	Přední	965 mm (38 in)	
	Zadní	914 mm (36 in)	
Světlá výška spodku vozidla		236 mm (9.3 in)	305 mm (12 in)
PROVOZNÍ KAPALINY			
Typ motorového oleje (motor a převodovka)		SAE 5W30, minerální olej pro čtyřtákní motory; API klasifikace SG, SH nebo SJ, nebo XP-S 5W40 syntetický olej pro čtyřtákní motory; správnou třídu/kvalitu oleje naleznete v odstavci VISKOZITA OLEJE	
Chladicí kapalina		směs ethylen-glykolu a vody (50 % chladicího média a 50% destilované vody); použijte namíchanou chladicí kapalinu firmy BRP nebo chladicí kapalinu speciálně určenou pro hliníkové motory	
Palivo	Typ	běžný bezolovnatý benzín	
	Oktanové číslo	87 (R+M)/2 (91 RON) nebo vyšší	
Diferenciál	Přední	XP-S syntetický převodový olej, nebo syntetický polyesterový olej 75W90 (API GL-5)	
	Zadní		
Brzdy		brzdová kapalina, DOT 4	
Mazivo kloubových spojů hnacího hřídele		SHELL, Alvania EP-2 pouze	
OBSAHY			
Palivová nádrž		16 l (4.2 U.S. gal)	20 l (5.3 U.S. gal)
		rezerva 2 l (0.5 U.S. gal)	
Motorový/převodový olej		olej měnit společně s filtrem: 2.8 l (U.S. gal)	
Chladicí kapalina		2.5 l (2.65 U.S. gal)	
Diferenciál	Přední	500 ml (17 U.S. gal)	
	Zadní	300 ml (10 U.S. gal)	250 ml (8.5 U.S. gal)
Brzdová kapalina		250 ml (8.5 U.S. gal)	

A = ampér
 W = watt
 kW = kilowat
 V = volt
 Ah = ampérhodina
 hp = koňská síla
 RPM = otáčky motoru za minutu

Z důvodu trvalého vylepšování kvality našich výrobků a inovací si BRP vyhrazuje právo na provedení změn konstrukce a technických údajů anebo provedení dodatků nebo vylepšení tohoto výrobku bez toho, že by tato činnost znamenala vznik závazků na zavedení těchto změn do dříve vyrobených výrobků.

VYSVĚTLIVKY K SI* METRICKÉ SOUSTAVĚ

ZÁKLADNÍ JEDNOTKY			
POPIS	JEDNOTKA	SYMBOL	
délka.....	metr.....	m	
hmotnost.....	kilogram.....	kg	
síla.....	newton.....	N	
objem.....	litr.....	l	
teplota.....	Celsius.....	°C	
tlak.....	kilo pascal.....	kPa	
točivý moment.....	newton-metr.....	N.m	
rychlost.....	kilometr za hodinu.....	km/h	
PŘEDPONY			
PŘEDPONA	SYMBOL	VÝZNAM	HODNOTA
kilo.....	k.....	jeden tisíc.....	1000
centi.....	c.....	jedna setina.....	0,01
mili.....	m.....	jedna tisícina.....	0,001
micro.....	μ.....	jedna miliontina.....	0,000001
PŘEPOČÍTAČÍ KOEFICIENTY			
PŘEVÁDĚT NA	NA	VYNÁSOBIT	
in.....	mm.....	25,4	
in ²	cm ²	2,54	
in ³	cm ³	6,45	
ft.....	m.....	16,39	
oz.....	g.....	0,3	
lb.....	kg.....	28,35	
lbf.....	N.....	0,45	
lbf.in.....	N.m.....	4,4	
lbf.ft.....	N.m.....	0,11	
lbf.ft.....	lbf.in.....	1,36	
PSI.....	kPa.....	12	
imp.oz.....	U.S. oz.....	6,89	
imp.oz.....	ml.....	0,96	
imp.gal.....	U.S. gal.....	28,41	
imp.gal.....	l.....	1,2	
U.S. oz.....	ml.....	4,55	
U.S. gal.....	l.....	29,57	
MPH.....	km/h.....	3,79	
Fahrenheit.....	Celsius.....	1,61	
Celsius.....	Fahrenheit.....	(°F - 32) ÷ 1,8	
hp.....	kW.....	(°C × 1,8) + 32	
		0,75	

* Mezinárodní systém zkratk jednotek ve všech jazycích.

① K získání opačné posloupnosti (pořadí) vydělte uvedeným koeficientem. Např. k převodu milimetrů na palce dělte 25,4.

POZNÁMKA: Přepočítací koeficienty jsou kvůli snazšímu přepočítávání zaokrouhleny na 2 desetiny.